

- ▶ VELFAC 200 + Edge Sidehung window
- ▶ VELFAC 200 + Edge Sidehængt vindue
- ▶ VELFAC 200 + Edge Sidohängt fönster
- ▶ VELFAC 200 + Edge Drehfenster

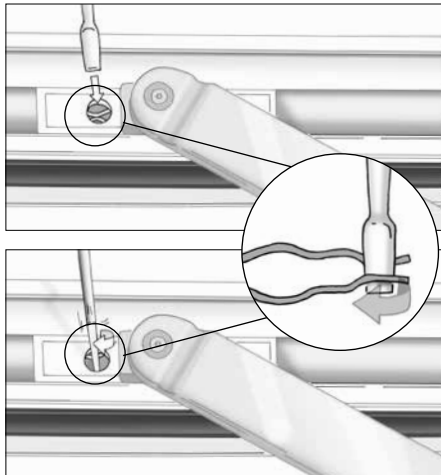

▶ **Demounting:** Release the friction brake by placing a screwdriver within the clip and turn the screw driver 90°. Now release the friction brake from the sash.

▶ **Afmontering:** Frigør friktionsbremsen ved at stikke en ligekærvet skruetrækker ned mellem løsefjederens arme og dreje skruetrækkeren 90°. Løft nu friktionsbremsen af.

▶ **Avmontering:** Frigör friktionsbromsen genom att sticka in en skruvmejsel mellan bågen och friktionsbromsens arm och vrid skruvmejseln 90°. Lyft därefter av friktionsbromsen.

▶ **Demontage.** Lösen Sie die Friktionsbremse, in dem Sie einen Schlitzschraubenzieher zwischen die Arme des Federbügels stecken und den Schraubenzieher 90° drehen. Lösen Sie jetzt die Friktionsbremse.

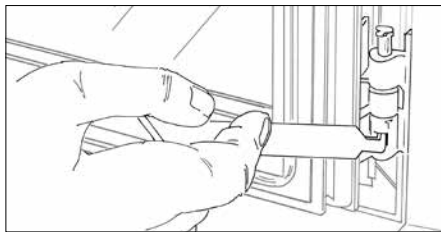

▶ Lift the hinge pins using a VELFAC pin remover (available on request, order code 51.413). Be careful to hold the sash, and remove both pins. Lift off the sash.

▶ Vip først naglerne i hængslerne op med en VELFAC stabelaftrækker (VELFAC varenr. 51.413). Hold så rammen fast, fjern naglerne og løft rammen af.

▶ Lyft upp sprintarna i gångjärnen med en VELFAC avdragare (VELFAC artikel nr 51.413). Håll i bågen, ta bort sprintarna och lyft av bågen.

▶ Scharnierstift mit dem VELFAC Stiftheber herausdrücken (VELFAC Stiftheber, Art.Nr. 51.413). Halten Sie dabei den Flügel fest, entfernen Sie die Stifte, und heben Sie den Flügel heraus.

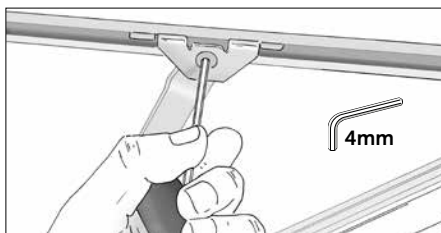
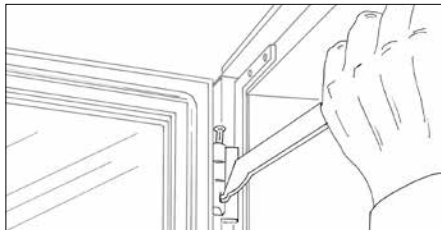

▶ **Adjusting the friction arm:** Loosen or tighten the screw. Do not oil!

▶ **Justering af friktionsbremse:** Løsn eller stram skruen. Må ikke smøres!

▶ **Justering av friktionsbroms:** Lossa eller dra åt skruen. Skall inte smörjas!

▶ **Justierung der Friktionsbremse:** Schraube lösen oder anziehen. Darf nicht geölt werden!

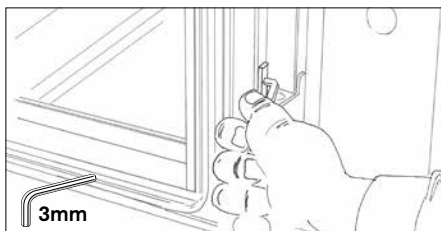

▶ **Height adjustment:** Unscrew the hinge and move the sash up or down as required.

▶ **Justering i højden:** Løsn hængselskrue og flyt beslag.

▶ **Höjjustering:** Lossa gångjärnsskruvorna och flytta beslaget.

▶ **Justierung der Höhe:** Die Schrauben des Scharniers lösen und den Beschlag nachstellen.

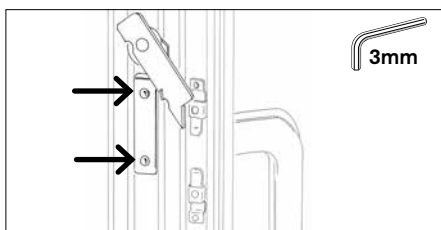

▶ **Height adjustment of sash lifting arm, if any:** Disengage Allen key screws and adjust the height.

▶ **Højdejustering af evt. rammeløfter:** Løsn skrue og flyt beslag.

▶ **Höjjustering av ev. bågupplyftare:** Lossa skruvorna och flytta beslaget.

▶ **Justierung der Höhe einer evtl. vorhandenen Hebevorrichtung:** Schrauben lösen und Beschlag nachstellen.

▶ VELFAC 200 Bottomhung window

▶ VELFAC 200 Bundhængt vindue

▶ VELFAC 200 Bottenhängd fönster

▶ VELFAC 200 Kippfenster

VELFAC®

▶ **Demounting:** Open the window and detach the motor chain - see p. 56.

▶ **Afmontering:** Åbn vinduet og afmonter motorkæden - se side 56.

▶ **Avmontering:** Öppna fönstret och avmontera motor kedjan - se sid. 56.

▶ **Demontage:** Öffnen Sie das Fenster und lösen Sie die Motorkette - siehe Seite 56.

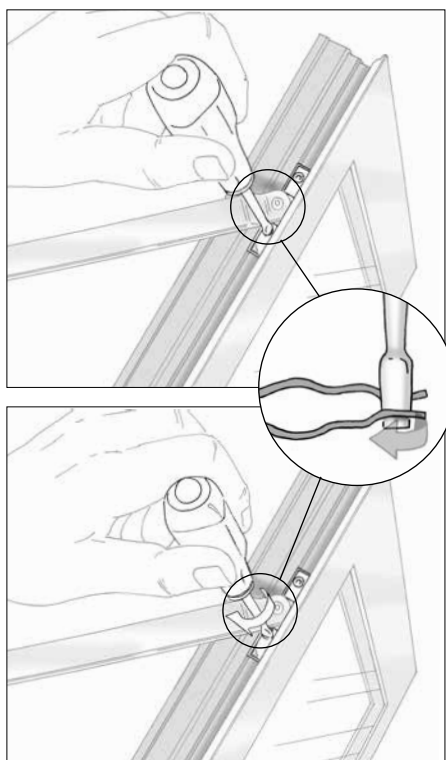

▶ Release the arm by placing a screwdriver within the clip and turn the screw driver 90°. Now release the arm from the sash.

N.B. Once the arms have been released, the sash may fall out!

▶ Frigør bæreamene ved at stikke en ligekævet skruetrækker ned mellem løsefjederens arme og dreje skruetrækkeren 90°. Træk nu bæreamene fri.

OBS: Når bæreamene løsnes, kan rammen falde ned!

▶ Frigör bäramen genom att sticka in en skruvmejsel mellan bäramen och vrid skruvmejseln 90°. Frigör nu bäramen.

OBS: När bäramarna har lossats kan bågen falla ner!

▶ Lösen Sie den Tragarm, in dem Sie einen Schlitzschraubenzieher zwischen die Arme des Federbügels stecken und den Schraubenzieher um 90° drehen. Lösen Sie jetzt den Tragarm. **PS:** Wenn die Tragarme gelöst werden, kann der Flügel herunterfallen.

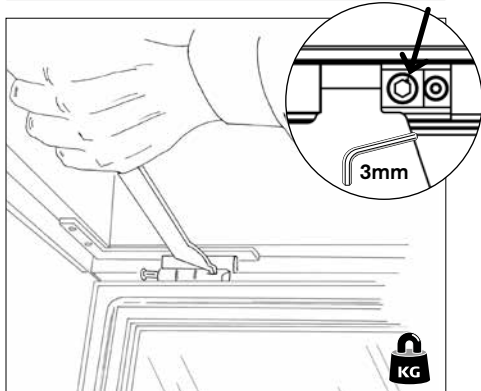

▶ Remove the screw that locks the pin. Push out the hinge pins using a VELFAC pin remover (available on request, order code 51.413). Be careful to hold the sash, and remove both pins. Lift off the sash.

▶ Fjern først pinolskruen, der spærrer for naglen. Vip så naglerne i hængslerne ud med en VELFAC stabelaftrækker (VELFAC varenr. 51.413). Hold rammen fast, fjern naglerne og løft rammen af.

▶ Ta först bort skruven som låsar sprinten. Lyft ut sprintarna i gångjärnen med en VELFAC avdragare (VELFAC artikel nr 51.413). Håll i bågen, ta bort sprintarna och lyft av bågen.

▶ Entfernen Sie die Madenschraube, dass der Scharnierstift einrastet. Scharnierstift mit dem VELFAC Stiftheber herausdrücken (VELFAC Stiftheber, Art.Nr. 51.413). Halten Sie dabei den Flügel fest, entfernen Sie die Stifte, und heben Sie den Flügel heraus.

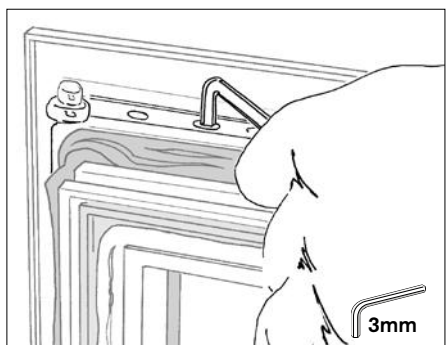

▶ **Height adjustment** by moving the sash fittings up or down on both sides.

▶ **Justering i højden:** Løsn skruer og flyt beslagene i begge sider.

▶ **Höjjustering** kan göras genom att flytta beslagen i sidorna.

▶ **Justierung der Höhe:** Schrauben lösen und den Beschlag an beiden Seiten justieren.

- ▶ VELFAC 200 + Edge Sideguided window
- ▶ VELFAC 200 + Edge Sidestyret vindue
- ▶ VELFAC 200 + Edge Sidostyrt fönster
- ▶ VELFAC 200 + Edge Schiebedrehfenster

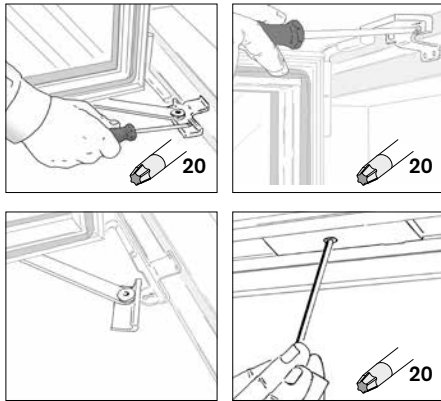

▶ **Demounting:** Open the window (90°). Loosen the ironmongery at the top and bottom part of the frame and turn it away. Dismount the stop blocks in the guide rails.

▶ **Afmontering:** Åbn vinduet til 90°. Løsn beslagene foroven og forneden og drej dem væk. Afmonter eventuelle stopklodser i glideskinne.

▶ **Avmontering:** Lossa beslagen upptill och nedtill och vrid undan dem. Montera bort eventuella stoppklossar i glidskenorna.

□ **Demontage:** Öffnen Sie den Flügel um 90°. Lösen Sie den Beschlag oben und unten und drehen ihn weg. Demontieren Sie eventuelle Stopklötze in der Schiene.

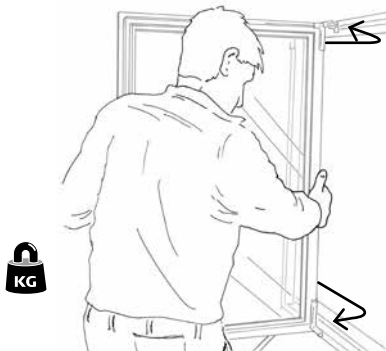

▶ Move the sash to the guide rail opening and pull it out.

▶ Kør rammen hen til udsparring i glideskinne og træk den ud.

▶ För bågen till öppet läge i glidskenan och dra loss den.

□ Schieben Sie den Flügel zur Aussparung der Gleitschiene heran und heben Sie ihn heraus.

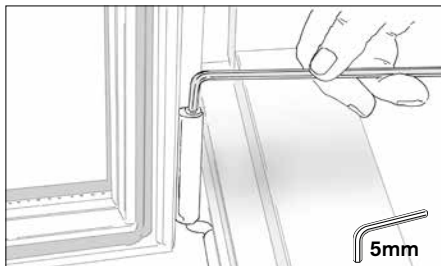

▶ **Height adjustment:** Turn the screw in the bottom hinge to move the sash up or down as required.

▶ **Højdejustering:** Flyt rammen op/ned ved at dreje skruen i nederste hængsel.

▶ **Höjdjustering:** Lossa gångjärnsskruvarna och flytta beslagen.

□ **Justierung der Höhe:** Verschieben Sie den Flügel rauf/ runter, indem Sie die Schraube am unteren Beschlag drehen.

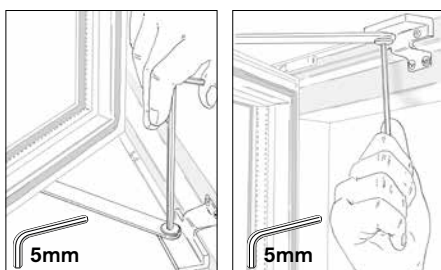

▶ **Adjusting sideways:** Open the sash. Loosen the screws of the sash fittings and remove the fittings as required.

▶ **Justering sideværts:** Flyt ramme-beslaget sideværts ved at dreje skruen.

▶ **Justering i sidled:** Öppna bågen. Lossa skruvarna i bågbeslaget och flytta beslaget så långt som det behövs.

□ **Justierung seitwärts:** Verschieben Sie den Flügelbeschlag seitwärts, indem Sie die Schraube lösen.

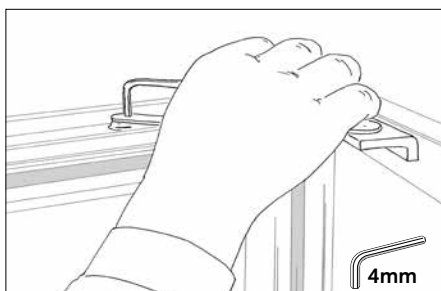

▶ **Adjusting the friction arm:** Loosen or tighten the screw at the top and bottom of the window sash.

▶ **Justering af friktionsbremse:** Løsn eller stram skruen for oven og for neden på vinduesrammen.

▶ **Justering av friktionsbroms:** Lossa eller dra åt skruven upptill och nedtill på fönsterbågen.

□ **Justierung der Friktionsbremse:** Lösen oder ziehen Sie die Schraube von oben oder unten an.

- ▶ VELFAC 200 + Edge Tophung window
- ▣ VELFAC 200 + Edge Tophængt vindue
- ▣ VELFAC 200 + Edge Topphängt fönster
- ▣ VELFAC 200 + Edge Klappflügelfenster

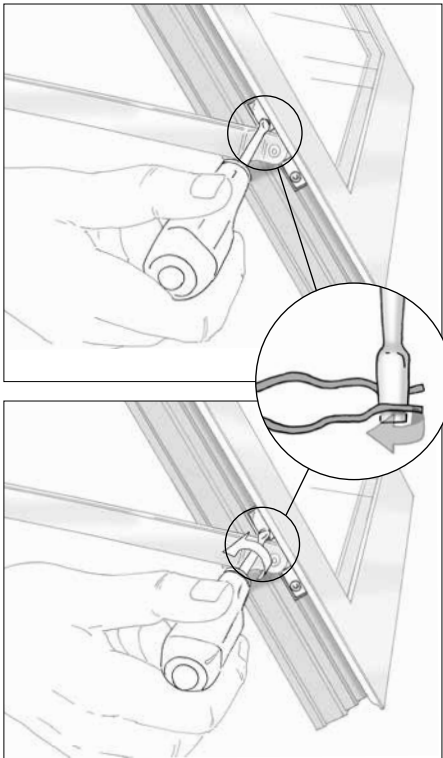

▶ **Demounting:** Release the arm by placing a screwdriver within the clip and turn the screw driver 90°. Now release the arm from the sash.

N.B. Once the arms have been released, the sash may fall out!

▣ **Afmontering:** Frigør bæreamen ved at stikke en ligekærvet skruetrækker ned mellem løsefjederens arme og dreje skruetrækkeren 90°. Træk nu bæreamen fri.

OBS: Når bæreamene løsnes, kan rammen falde ned!

▣ **Avmontering:** Frigör bäramen genom att sticka in en skruvmejsel mellan bäramen och vrid skruvmejseln 90°. Frigör nu bäramen.

OBS: När bäramarna har lossats kan bågen falla ner!

▣ **Demontage:** Lösen Sie den Tragarm, in dem Sie einen Schlitzschraubenzieher zwischen die Arme des Federbügels stecken und den Schraubenzieher um 90° drehen. Lösen Sie jetzt den Tragarm. **PS:** Wenn die Tragarme gelöst werden, kann der Flügel herunterfallen.



▶ Open the window to a horizontal position and lift it off.

▣ Åbn vinduet til vandret og løft det af.

▣ Öppna fönstret till vågrätt läge och lyft av det.

▣ Öffnen Sie das Fenster zu einer waagerechten Position und heben Sie es heraus.

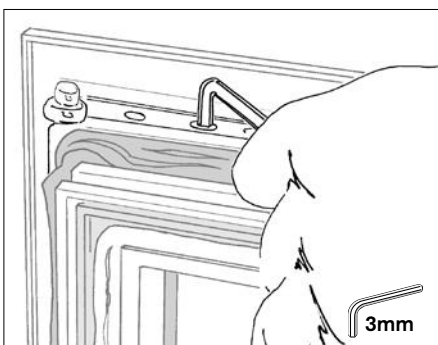

▶ **Height adjustment** by moving the sash fittings up or down on both sides.

▣ **Justering i højden:** Løsn skruer og flyt beslagene i begge sider.

▣ **Höjjustering** kan göras genom att flytta beslagen i sidorna.

▣ **Justierung der Höhe:** Schrauben lösen und den Beschlag an beiden Seiten justieren.

VELFAC 200 + Edge Fixed casement

VELFAC 200 + Edge Fast ramme

VELFAC 200 + Edge Fast båg

VELFAC 200 + Edge Feststehendes Fenster

VELFAC®

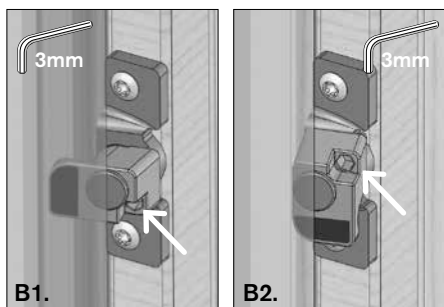
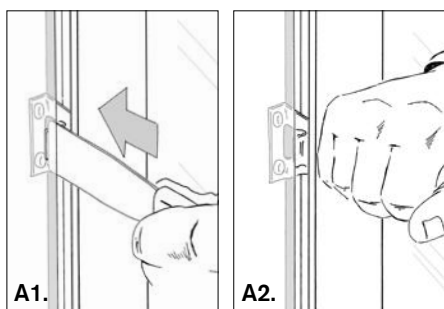
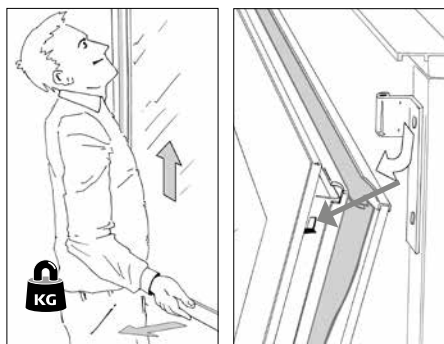
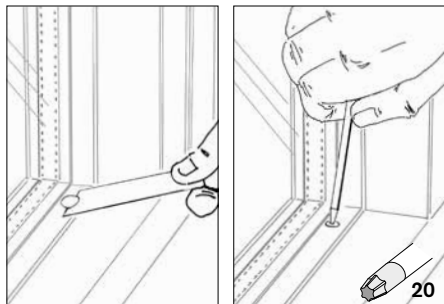

- **Dismounting:** Remove the cover caps on the inside and take out the screws.
- **Afmontering:** Fjern dækpropper indvendig og skru skrue ud.
- **Avmontering:** Ta bort täckbrickorna på insidan och skruva ur skruvarna.
- **Demontage:** Entfernen Sie die Abdeck-kappen innen und entfernen Sie die Schrauben.

■ Lift the sash slightly (5 or 6mm), pull it outwards (2 or 3cm) and lower it. You may use sucker pads for this operation.

N.B. The sash is detached when released at the bottom.

■ Løft rammen 5-6mm, træk den 2-3cm udad og sænk den ned. Brug evt. løftestang med forsigtighed. **OBS:** Rammen er løs, når den løftes fri forneden.

■ Lyft bågen 5-6mm, dra den utåt 2-3cm och sänk ner den. Använd ev. hävstång med försiktighet. **OBS:** Bågen är lös när den lyfts ur nertill.

□ Heben Sie den Flügel 5-6mm an und ziehen Sie ihn 2-3cm heraus. Danach setzen Sie den Flügel wieder ab. Zum Anheben können Sie auch vorsichtig einen Hebel ansetzen.

PS: Wenn die Schrauben entfernt werden, kann der Flügel herunterfallen.

■ **Heavy elements**, sliding window doors and side elements of doors should be dismounted using appropriate lifting gear.

■ **Tunge elementer**, skydedøre og sidepartier til døre skal håndteres vha. egnet teknisk hjælpemiddel fx vinduesløfter, teleskoplæsser, kran el. lignende.

■ **Tunga element**, skjutdörrar och sidopartier skall hanteras med hjälp av lämplig teknisk utrustning såsom fönsterhissar, teleskopplastare, kran el. liknande.

□ **Bei der Demontage von schwere Elemente/Türen/Schiebetüren** und/oder deren Seitenteile benutzen Sie bitte geeignete technische Hilfsmittel, z. B. Fensterheber, Teleskopplaster, Kran oder ähnliches.

■ **Elements >1200mm have extra fittings. Solution A. or B.**

A1: *Release the sash:* Push the fittings with a putty knife to release them from the jamb.

A2: *Refit the sash:* Make sure the fittings grip the sash.

B1: *Release the sash:* Use the VELFAC Allan key (62.1167). Press the sash against the frame, while turning the fitting 90° to release the sash.

B2: *Refit the sash:* Press the sash against the frame and turn the fitting 90° to refit the sash.

■ **Elementer >1200mm har ekstra tilholderbeslag. Løsning A. eller B.**

A1. *Frigør rammen:* Tryk på beslagene med en spartel, så slipper de rammen.

A2. *Fastgør rammen:* Klem rammen fast på tilholderbeslagene.

B1. *Frigør rammen:* Brug VELFAC unbraconøgle (62.1167). Pres rammen indad og drej beslaget 90° for at frigøre rammen.

B2. *Fastgør rammen:* Pres rammen indad og drej beslaget 90°, så det griber fat i rammen.

■ **Element >1200mm har ekstra tilhållarbeslag. Lösning A. eller B.**

A1. *Frigör bågen:* Tryck på beslagen med en spackel så lossnar bågen.

A2. *Fastgör bågen:* Kläm fast bågen på tillhållarbeslagen.

B1. *Frigör bågen:* Använda VELFAC unbraconykel (62.1167). Kläm in bågen mot karmen och frigör bågen vid att vrida beslaget 90°.

B2. *Fastgör bågen:* Kläm in bågen och vrid beslagen 90°, så att den griper fatt i bågen.

□ **Elemente >1200mm sind mit zusätzlichen Verriegelungen versehen. Lösung A oder B.**

A1. *Flügel lösen:* Drücken Sie mit einem Spachtel auf die Beschläge. Dabei löst sich der Flügel.

A2. *Flügel befestigen:* Drücken Sie den Flügel fest auf die zusätzliche Verriegelung.

B1. *Flügel lösen:* Verwenden Sie die VELFAC Inbusschlüssel (62.1167). Drücken Sie den Flügel gegen den Rahmen und drehen Sie den Beschlag, zum lösen des Flügels, um 90°.

B2. *Flügel befestigen:* Drücken Sie den Flügel gegen den Rahmen, drehen Sie den Beschlag um 90°, sodass er den Flügel greift.

■ The key 62.1167 comes with the window.

■ Nøgle 62.1167 leveres med vinduet.

■ Nykel 62.1167 levereras med fönsteret.

□ Schlüssel 62.1167 wird mit dem Fenster geliefert.

- ▶ VELFAC 200 Topguided window (DGU)
- ▶ VELFAC 200 Topstyret vindue (2-lags rude)
- ▶ VELFAC 200 Topstyrt fönster (2-glas)
- ▶ VELFAC 200 Senkkloppfenster (2-fach Verglasung)

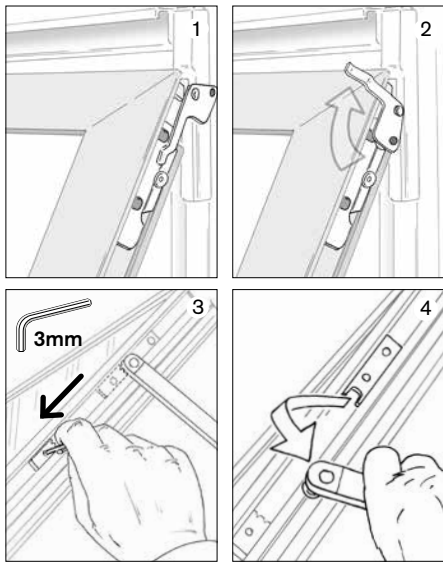

▶ **Dismounting.** Open the window completely. Heavy sashes are fitted with an additional security catch, which must be released (1+2). Loosen the stops beneath the friction arms, move them downwards and tighten the screws (3). Release the friction arms from the sash (4). **N.B.** Once the friction arms have been released, the sash may fall out!

▶ **Afmontering.** Åbn vinduet helt. Tunge rammer har et ekstra sikringsbeslag, der først skal drejes opad (1+2). Løsn stopklodser under balancearmene, flyt dem ned og skru dem fast (3). Træk balancearmene fri af rammeophæng (4).

OBS: Når balancearmene frigøres, kan rammen falde ned!

▶ **Avmontering.** Öppna fönstret helt. Tunga bågar har ett extra beslag som skall vridas uppåt (1+2). Lossa stoppklotsarna under balansarmarna, flytta ner dem och skruva fast dem (3). Dra loss balansarmarna från bågupphängningen (4).

OBS: När balansarmarna lossats kan bågen falla ner!

□ **Demontage.** Öffnen Sie das Fenster maximal. Lösen Sie die Pufferklötze unterhalb der Hebearme, schieben Sie die Pufferklötze nach unten und drehen Sie diese wieder fest. Nun ziehen Sie die Hebearme aus der Flügelaufhängung.

PS: Wenn die Hebearme gelöst werden, kann der Flügel herausfallen.

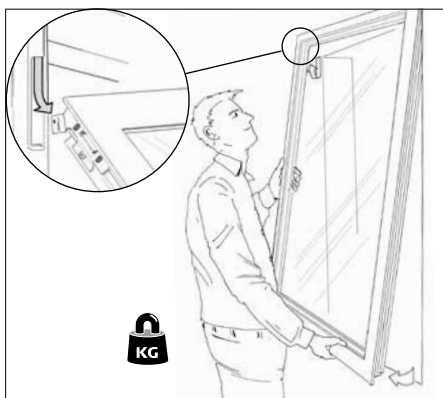

▶ Open the window to approximately 45°. Tilt the sash out of the guide rail.

▶ Åbn vinduet ca. 45°. Nu kæntres rammen ud af styreskinnen.

▶ Öppna fönstret ca 45°. Fäll ut bågen från styrskenan.

□ Das Fenster ungefähr 45° öffnen. Jetzt kann der Flügel aus der Führungsschiene gekippt werden.

▶ **N.B. reinstallation:** Make sure the top guide (white cube) points downwards.

▶ **OBS genmontering:** Tjek at "topstyret" (hvid "sukkerknald") vender nedad.

▶ **OBS återmontering:** Kontrollera att styrklossen (vit "sockerbit") pekar nedåt.

□ **PS Zusammenbau:** Achten Sie darauf, dass die obere Führung (weißer „Zuckerwürfel“) nach unten weist.

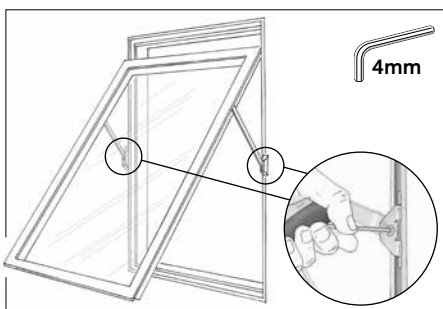

▶ **Adjusting the friction brake** to ensure smooth operation on both sides. Do not oil!

▶ **Justering af friktionsbremsen** så vinduet går lige let i begge sider. Må ikke smøres!

▶ **Justering av friktionsbromsen** så att fönstret går lika lätt i båda sidor. Skall inte smörjas!

□ **Justierung der Friktionsbremse** zur Sicherung der beiderseitig reibungslosen Funktion des Fensters. Darf nicht geölt werden!

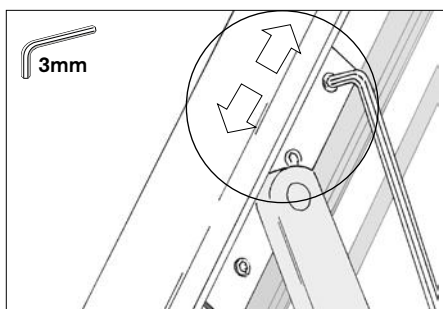

▶ **TIP:** Sashes can be levelled by loosening the fitting in either side and moving the friction arm slightly up or down.

▶ **TIP:** Hvis rammerne ikke flugter, kan de justeres ved at løsne beslagene i en af siderne og flytte balancearmen lidt op eller ned.

▶ **TIPS:** Om bågens kanter inte linjerar kan du justera bågen genom att lossa beslaget i ena sidan och flytta balansarmen lite upp eller ner.

□ **TIP:** Wenn der Flügel nicht fluchtet, kann er mit Lösen des Beschlages auf einer Seite justiert werden.

- ▶ VELFAC 200 ENERGY (TGU) + Edge Topguided window
- ▶ VELFAC 200 ENERGY (3-lags) + Edge Topstyret vindue
- ▶ VELFAC 200 ENERGY (3-glas) + Edge Topstyrt fönster
- ▶ VELFAC 200 ENERGY (3-fach Verg.) + Edge Senklappfenster

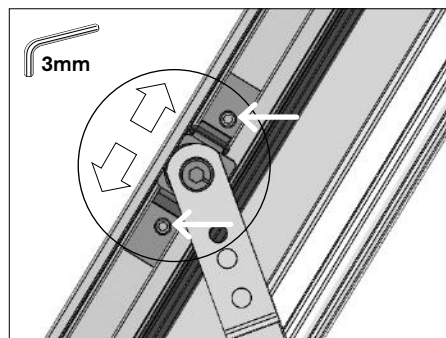
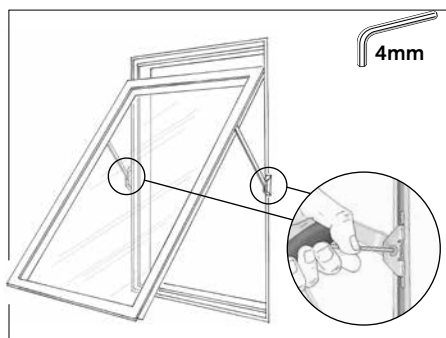
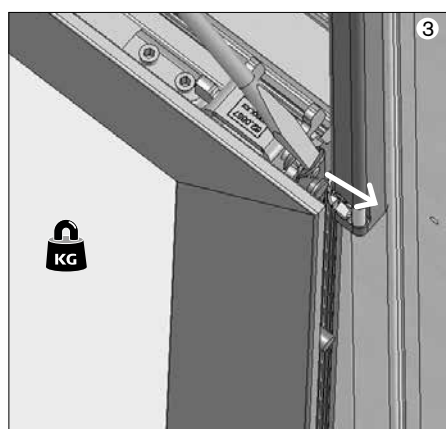
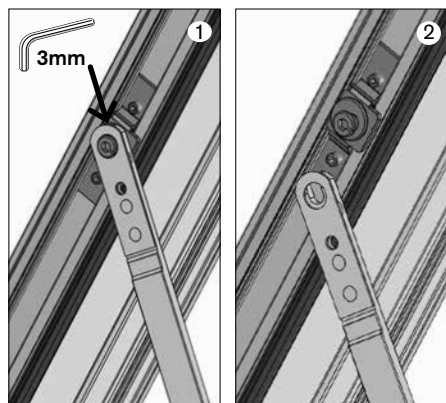

▶ **Dismounting.** Open the window to maximum position. Support the sash and dismount the balance arms using a screwdriver (1) to unclick the balance arm on both sides of the sash (2). The sash now hangs in the top brackets.

At the sash top brackets in both sides: press aside the spring lock (3), while lifting the sash up and out of the bracket. **N.B.** The sash is now detached.

▶ **Afmontering:** Åbn vinduet helt. Understøt rammen og frigør balancearmene ved at stikke en ligekævet skruetrækker ind mellem balancearm og beslag (1) og klikke hver arm fri af rammen (2). Rammen hænger nu i rammeophænget.

I rammeophænget i begge sider: Skub fjederpladen udad (3), mens rammen løftes opad og ud af beslaget. Brug evt. rammeafsporere. **OBS:** Rammen er nu løs.

▶ **Avmontering:** Öppna fönstret helt. Stöd upp bågen och frigör balansarmen genom att sticka in en skruvmejsel mellan balansarm och beslag (1) och klicka armarna fria från bågen (2). Fönsterbågen hänger nu i bågupphängningen.

I bågupphängningen i båda sidor: Skuta fjäderplattan utåt (3), medans bågen lyftes upp och fri från beslaget. **OBS:** Bågen är nu lös.

□ **Demontage.** Öffnen Sie das Fenster. Unterstützen Sie den Flügel und lösen Sie die Hebearme, indem Sie einen Schraubendreher zwischen Hebearme und Beschlag (1) einführen und jeden Arm vom Flügel (2) lösen. Der Flügel hängt jetzt in der Flügelaufhängung.

In der Flügelaufhängung rechts und links: Drücken Sie den Schnapper nach außen (3) und gleichzeitig den Flügel hochheben, raus aus dem Beschlag. **PS:** Der Flügel hängt jetzt frei.

▶ **Adjusting the friction brake** (both sides) to ensure smooth operation. Do not oil!

▶ **Justering af friktionsbremsen** så vinduet går lige let i begge sider. Må ikke smøres!

▶ **Justering av friktionsbromsen** så att fönstret går lika lätt i båda sidor. Skall inte smörjas!

□ **Justierung der Friktionsbremse** zur Sicherung der beiderseitig reibungslosen Funktion des Fensters.

▶ **TIP:** Sashes can be levelled by loosening the fitting in either side and moving it up or down.

▶ **TIP:** Hvis rammerne ikke flugter, kan de justeres ved at løsne beslaget i en af siderne og flytte det op eller ned.

▶ **TIPS:** Om bågens kanter inte linjerar kan du justera bågen genom att lossa beslaget i ena sidan och flytta det upp eller ner.

□ **TIP:** Wenn der Flügel nicht fluchtet, kann er mit Lösen des Beschlages auf einer Seite justiert werden.

- ▶ VELFAC 200 + Edge Tophung reversible 48mm sash, 1/2
- ▶ VELFAC 200 + Edge Topvendevindue 48mm ramme, 1/2
- ▶ VELFAC 200 + Edge Topvändbart fönster 48mm båg, 1/2
- ▶ VELFAC 200 + Edge Wendefenster 48mm Flügel, 1/2

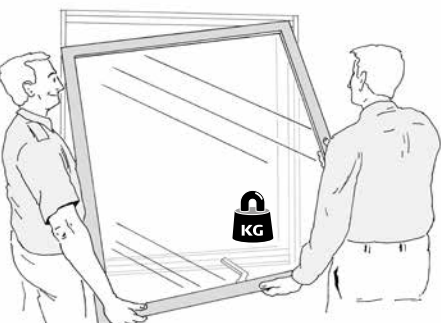
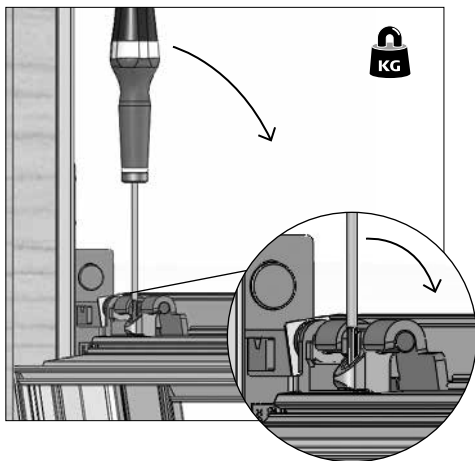
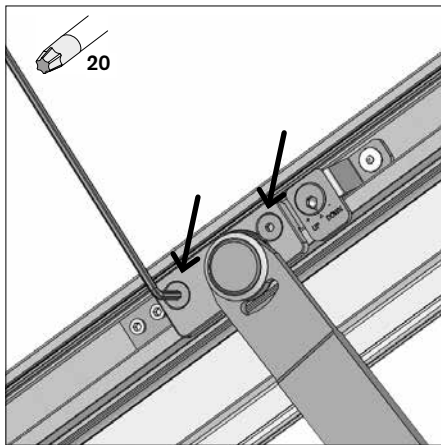
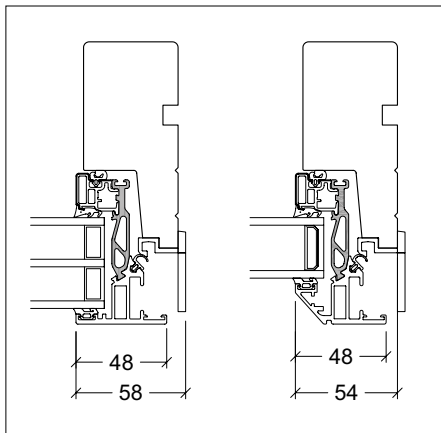

- ▶ **Identify your tophung reversible window:** On this page you find information about the reversible window with 48mm jamb sash and visible reversible hinges.
- ▶ **Identificer dit vendevindue:** På denne side finder du information om vendevinduet med 48mm ramme på sidekarmen og synlige vendebeslag.
- ▶ **Identifera ditt vändbart fönstret:** På denna sidan hittar du information om vändbart fönstret med 48mm båg på sidokarmen och synliga vändbeslag.
- ▶ **Identifizieren Sie Ihr Wendefenster:** Auf dieser Seite finden Sie Informationen über das Wendefenster mit 48mm Flügel auf der Seitenrahmen und sichtbaren Wendescharnieren.

- ▶ **Dismounting:** Loosen (do not remove!) the screws that attach one balance arm, then release the arm from the sash. Repeat with other balance arm. The sash now hangs in the top brackets.
- ▶ **Afmontering:** Løsn (fjern IKKE) skruerne, som fæstner den ene balancearm til rammen, og træk så balancearmen fri af rammeophænget. Gør tilsvarende i den anden side. Rammen hænger nu i topbeslagene.
- ▶ **Avmontering:** Lossa (avlågsna INTE) skruvarna som fäster den ena balansarmen mot fönsterbågen och frigör balansarmen från fönsterbågen. Upprepa förfarandet på motsatt sida. Fönsterbågen hänger nu i de övre beslagen.
- ▶ **Demontage:** Lösen (nicht entfernen) Sie die Schrauben, die den einen Balancearm am Flügel halten, und ziehen Sie den Balancearm von der Flügelaufhängung weg. Wiederholen Sie dies auf der anderen Seite. Der Flügel hängt jetzt in den oberen Beschlügen.

- ▶ **Dismounting:** Support the sash. To release the pivot locks in the top brackets, push a screwdriver fully in, making the lock plate release the bracket and tilt the pivot lock away.
- ▶ **Afmontering:** Understøt rammen. Udløs pivot-låsene i topbeslagene: pres en skruetrækker helt i bund i hullet, så låsepladen udløser beslaget og vip så pivot-låsen fri.
- ▶ **Avmontering:** Stötta upp fönsterbågen. Lossa pivotlåsen i de övre beslagen genom att helt trycka ne skruvmejseln i hålet, så att låsplattan lösgörs från beslagen, och vält den så att pivotlåsen frigörs.
- ▶ **Demontage:** Unterstützen Sie den Flügel. Lösen Sie die Schwenkriegel in den oberen Beschlügen, indem Sie einen Schraubendreher vollständig in das Loch eindrücken, damit die Schließplatte den Beschlag freigibt, und kippen Sie dann den Schwenkriegel frei.

- ▶ The sash is free and may be put down.
- ▶ Rammen er fri og kan sættes ned.
- ▶ Fönsterbågen är nu lös och kan ställas ner.
- ▶ Der Flügel ist frei und kann abgesetzt werden.

- VELFAC 200 + Edge** Tophung reversible 48mm sash, 2/2
- VELFAC 200 + Edge** Topvendevindue 48mm ramme, 2/2
- VELFAC 200 + Edge** Topvändbart fönster 48mm båg, 2/2
- VELFAC 200 + Edge** Wendefenster 48mm Flügel, 2/2

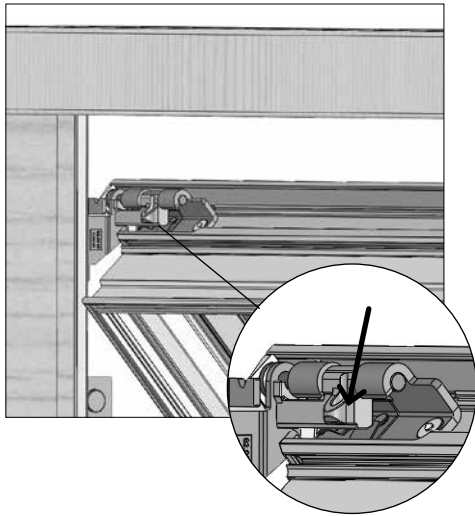

- TIP re-mounting:** Rotate the pivot lock towards the top bracket by hand, until a snap sound is heard.
- TIP genmontering:** Drej pivotlåsen mod topbeslaget med med hånden til et klik høres.
- TIP genmontering:** Vrid pivotlåsen mot de övre beslagen med handen tills ett klick ljud hörs.
- TIP Remontage:** Drehen Sie den Schwenkriegel mit der Hand zum oberen Beschlag, bis ein Klicken hörbar ist.

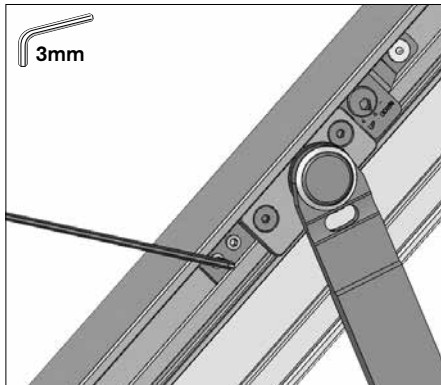

- Height adjustment:** First loosen the 2 locking screws on the sash beneath the balance arm.
- Højdejustering:** Løsn først de 2 sætskruer på rammen under balancearmen.
- Höjdjustering:** Lossa först de två stoppskruvar som sitter på fönsterbågen under balansarmen.
- Justierung der Höhe:** Lösen Sie die 2 Einstellschrauben am Flügel unter dem Balancearm.

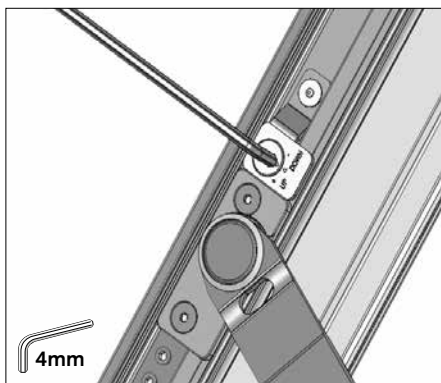

- Then adjust the sash either up or down by turning the outer rivet above the balance arm either clockwise or anti-clockwise.
- Juster så rammen opad eller nedad ved at dreje på justeringsnitten oven over balancearmen.
- Justera fönsterbågen uppåt eller nedåt genom att vrida på den justerbara niten som sitter ovanför balansarmen.
- Justieren Sie den Flügel nach oben oder unten, indem Sie den Justierungsniet über dem Balancearm drehen.

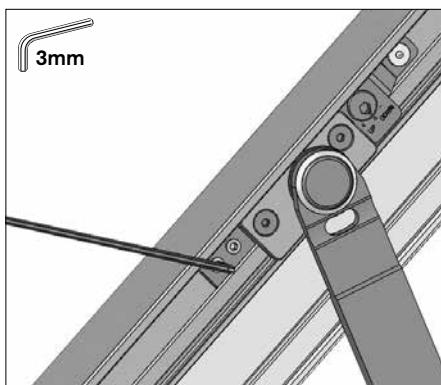

- Now tighten the 2 locking screws again.
- Stram herefter sætskruerne igen.
- Spänn sedan stoppskruvarna igen.
- Ziehen Sie die Einstellschrauben anschließend wieder fest.

- VELFAC 200 + Edge Tophung reversible 54mm sash, 1/2**
- VELFAC 200 + Edge Topvendevindue 54mm ramme, 1/2**
- VELFAC 200 + Edge Topvändbart fönster 54mm båg, 1/2**
- VELFAC 200 + Edge Wendefenster 54mm Flügel, 1/2**

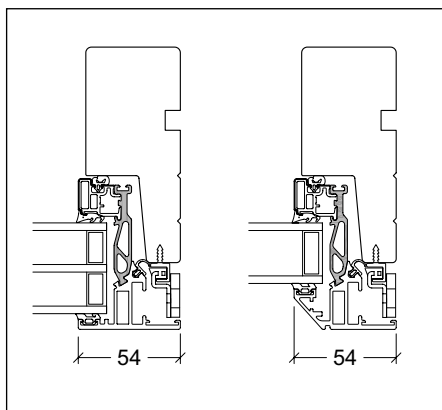

■ **Identify your tophung reversible window:** On this page you find information about the reversible window with 54mm sash and hidden reversible hinges.

■ **Identificer dit vendevindue:** På denne side finder du information om vendevinduet med standard 54mm ramme og skjulte vendebeslag.

■ **identificera ditt vändbart fönstret:** På denna sidan hittar du information om vändbart fönstret med standard 54mm båg och dold vändbeslag.

□ **Identifizieren Sie Ihr Wendefenster:** Auf dieser Seite finden Sie Informationen über Wendefenster mit 54mm Flügel und versteckten Wendescharnieren.

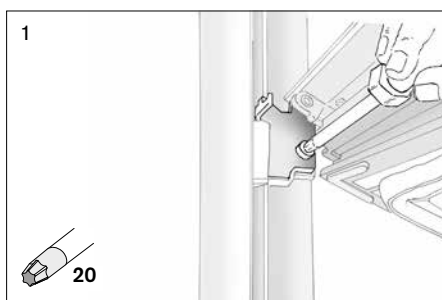

■ **Dismounting:** Open the window. Loosen the internal screw in the top sash mountings on both sides (1).

■ **Afmontering:** Åbn vinduet og løsn den indvendige skrue i rammeophænget foroven i begge sider (1).

■ **Avmontering:** Öppna fönstret. I båda sidor i toppen: Lossa den invändiga skruven i bågupphängningen (1).

□ **Demontage:** Öffnen Sie das Fenster. An den beiden oberen Seiten: Lösen Sie die innere Schraube in der Flügelaufhängung (1).

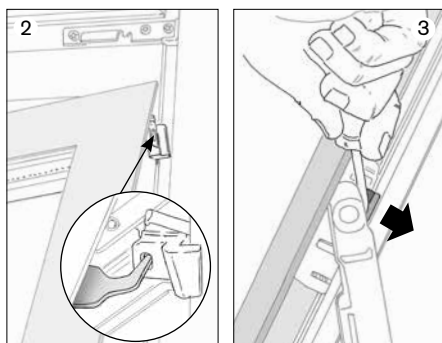

■ Then at both sides release the casement fastener (2).

Sash mounting, both sides: push the lock washer out (3), press the snap lock together (4), and pull the swing fitting out (5).

■ Træk derefter låsepalen tilbage i begge sider (2).

I rammeophæng i begge sider: skub låseskive ud (3), tryk fjederlås sammen (4), træk vendebeslag fri (5).

■ Frigör därefter spärren upptill i båda sidor (2).

I bågupphängningen i båda sidor: skjut ut låsskivan (3), tryck ihop fjäderlåset (4), vrid loss vändbeslaget (5).

□ Verschieben Sie danach beiseitig den Riegel (2).

In der Flügelaufhängung rechts und links: Schieben Sie die Sicherungsscheibe heraus (3), drücken Sie das Schnappschloss zusammen (4) und ziehen Sie den Wendebeschlag komplett heraus (5).

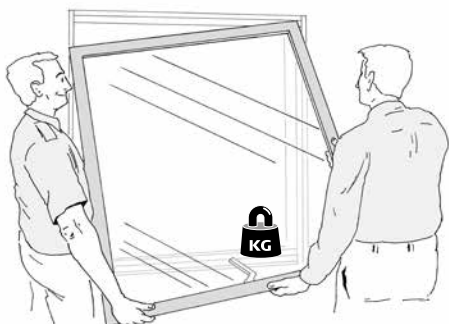
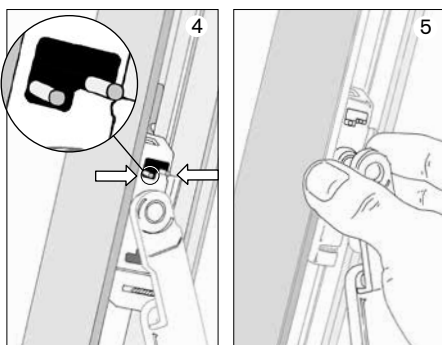

■ The sash can now be tilted free.

■ Rammen kan nu kæntres af.

■ Bågen kan nu fällas av.

□ Der Flügel lässt sich nun herauskippen.

- ▶ VELFAC 200 + Edge Tophung reversible 54mm sash, 2/2
- ▶ VELFAC 200 + Edge Topvendevindue 54mm ramme, 2/2
- ▶ VELFAC 200 + Edge Topvändbart fönster 54mm båg, 2/2
- ▶ VELFAC 200 + Edge Wendefenster 54mm Flügel, 2/2

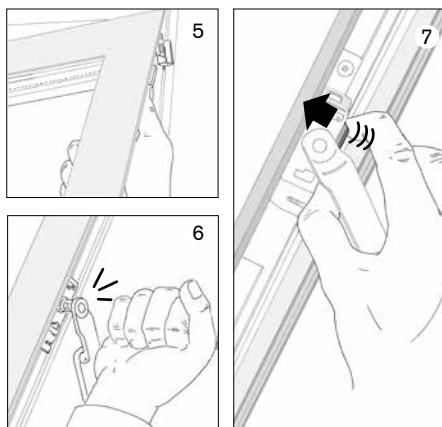

▶ **Remounting:** Open the window to 45°. Place the fitting correctly at the top (5) and tilt the window in place. Press the swing fitting (6), then the lock washer into position (7).

▶ **Genmontering:** Åbn vinduet ca. 45°. Placer beslag foroven korrekt (5) og kæntr vinduet på plads. Tryk vendebeslag på plads (6). Tryk låseskive på plads (7).

▶ **Återmontering:** Öppna fönstret ca 45°. Placera beslaget korrekt upptill (5) och tippa fönstret på plats. Tryck vändbeslaget på plats (6). Tryck låsskivan på plats (7).

▶ **Wiedermontage:** Das Fenster ungefähr im 45° Winkel anhalten. Platzieren Sie korrekt die oberen Beschläge (5). Drücken Sie den Wendebeschlag in die richtige Position (6). Drücken Sie die Sicherungsscheibe auf ihren Platz (7).

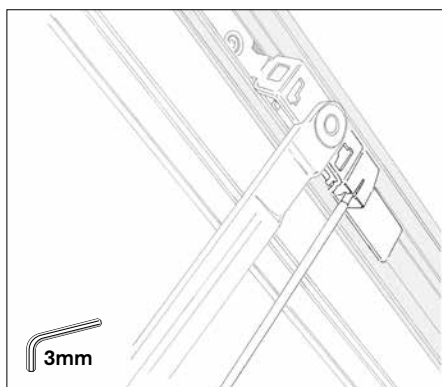

▶ **To adjust the friction brake:** Turn the screw in the push rod anti-clockwise to tighten the brake.

▶ **Justering af friktionsbremse:** Drej skruen ved trykstangen i begge sider. Drej mod uret for at stramme bremsen.

▶ **Justering av friktionsbroms:** Vrid skruven vid tryckstången i båda sidor. Dra moturs för att spänna bromsen.

▶ **Justierung der Friktionsbremse:** Durch Anziehen der Schraube an der Druckstange lockern Sie und durch Lösen der Schraube erhöhen Sie die Schwergängigkeit der Friktionsbremse.

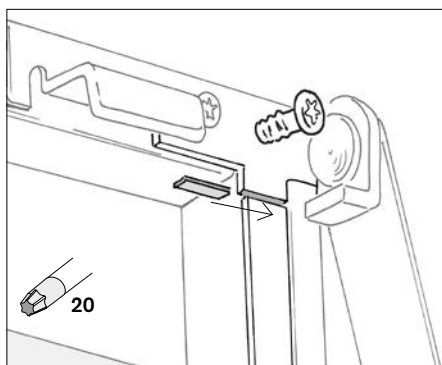

▶ **Height adjustment:** Loosen the screws, lift the fitting upwards and place a steel spacer or similar.

▶ **Højdejustering:** Løsn skruerne, løft beslag opad og placer stålbrick el. lign.

▶ **Höjdjustering:** Lossa skruvarna, lyft beslaget uppåt och placera stålbricka e. d.

▶ **Justierung der Höhe:** Schrauben lockern, die Beschläge anheben und ein Stahlplättchen o.ä. unterlegen.

- ▶ VELFAC 200 + Edge Casement door, 2-leaf, 1/3
- ▣ VELFAC 200 + Edge Terrassedør, 2-fløjet, 1/3
- ▣ VELFAC 200 + Edge Fönsterdörr, 2-luft, 1/3
- ▣ VELFAC 200 + Edge Terrassentür, 2-flügelig, 1/3

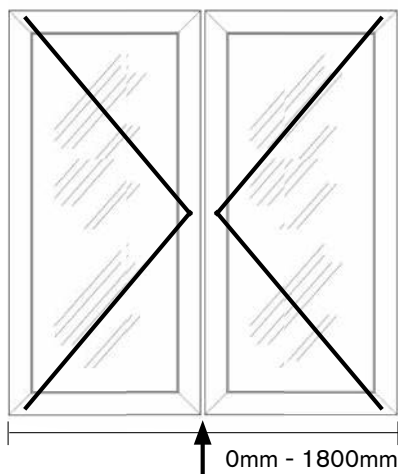

- ▶ **The threshold in 2-leaf doors** should always be fixed below the the French casement mullion.
- ▣ **Bundstykket i 2-fløjede døre** kræver som minimum fastgørelse under posten.
- ▣ **Trösklen i 2-luft dörrar** kräver som minimum infästning under posten.
- ▣ **Der Unterrahmen in 2-flügeligen Türen** bedarf als Minimum einer Befestigung unter dem Pfosten.

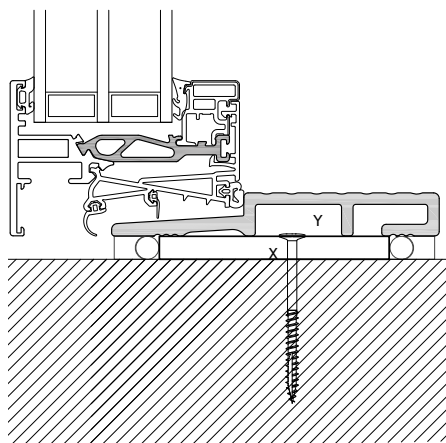

- ▶ **15mm HELO threshold.** Fix the support block (X) into the structure. Add an ample amount of wet sealant to fill the cavity underneath the French casement mullion (Y). Press the threshold against the wet sealant as it dries.
- ▣ **15mm HELO bundstykke.** Opklodsningen (X) skrues fast i underlaget. Rigelig montagelim ilægges, så hulrummet (Y) under lodposten fyldes. Klem bundstykket ned mod montagelimen, mens den tørrer.
- ▣ **15mm HELO tröskel.** Stödklotsen (X) fästs ner i underlaget. Rikligt med monteringslim tillsätts så att hulrummet (Y) under lodposten fylls. Pressa ned trösklen mot monteringslimet, när det torkar.
- ▣ **Der 15mm HELO Unterrahmen.** Die Verklotzung (X) wird am Untergrund befestigt. Füllen Sie den Hohlraum unter dem Pfosten mit ausreichend Montagekleber (Y). Drücken Sie dann den Unterrahmen gegen den Montagekleber, während dieser trocknet.

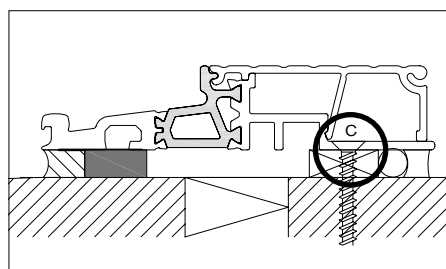

- ▶ **24mm alu/PA threshold.** Fixing must be done vertically into the structure opposite the French casement mullion. Then place the aluminium step rail into the top of the threshold, pivot down and press it into place. May wait until the construction is finished to protect the surface of the cover plate.
- ▣ **24mm alu/PA bundstykke.** Fastgørelse skal foregå lodret ned i underlaget ud for lodposten. Monter dernæst trædeskinnen. Sæt trædeskinnen i hakket, drej den ned og tryk den på plads. Vent gerne til byggeriet er afsluttet for at skåne skinnens overflade.

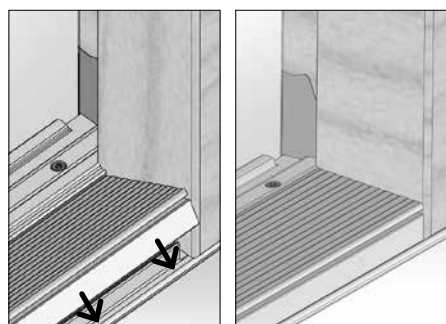

- ▣ **24mm alu/PA tröskel.** Infästning ska göras lodrätt ner i underlaget vid lodposten. Monter sedan slitskenan. Sätt slitskinnet i hakket, vrid ner det och tryck den på plats. Vänta helst tills byggeriet är avslutat för att skona skinnens yta.
- ▣ **24mm Alu-/PA-Unterrahmen.** Die Befestigung beim Pfosten erfolgt senkrecht zum Untergrund. Montieren Sie nachher die Türschwelle. Setzen Sie die Türschwelle in die Kerbe ein, drehen Sie sie herunter und drücken sie fest. Warten Sie ggf., bis der Bau abgeschlossen ist, um Schäden an der Oberfläche der Schwelle zu vermeiden.

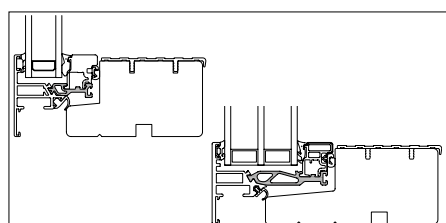

- ▶ **52mm threshold.** As standard door fixing, see p.10.
- ▣ **52mm bundstykke.** Som standard befæstigelse af døre, se side 10.
- ▣ **52mm tröskel.** Som standard infästning av dörrar, se sid. 10.
- ▣ **52mm Türschwelle.** Wie standard Befestigung von Türen, siehe S. 10.

- ▶ **VELFAC 200 + Edge Casement door** no handle operated brake, 2/3
- ▶ **VELFAC 200 + Edge Terrassedør** uden grebsbetjent bremse, 2/3
- ▶ **VELFAC 200 + Edge Fönsterdörr** utan handtagsstyrd broms, 2/3
- ▶ **VELFAC 200 + Edge Terrassentür** ohne Feststellmöglichkeit, 2/3

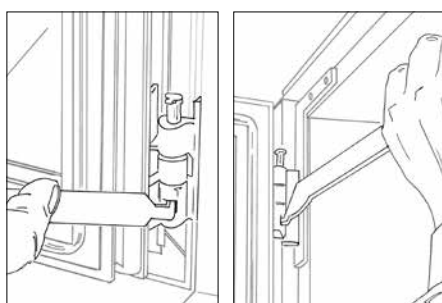
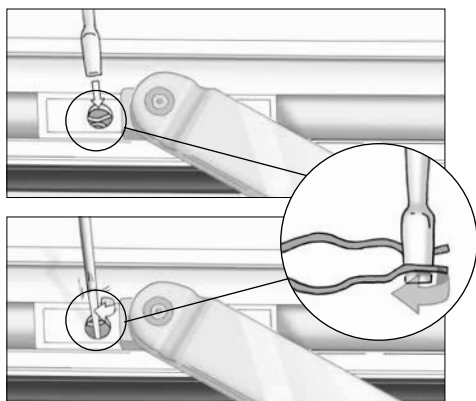

▶ **Demounting:** Release the friction brake by placing a screwdriver within the clip and turn the screw driver 90°. Now release the friction brake from the sash.

▶ **Afmontering:** Frigør friktionsbremsen ved at stikke en ligekærvet skruetrækker ned mellem løsefjederens arme og dreje skruetrækkeren 90°. Løft nu friktionsbremsen af.

▶ **Avmontering:** Frigör friktionsbromsen genom att sticka in en skruvmejsel mellan bågen och friktionsbromsens arm och vrid skruvmejseln 90°. Lyft därefter av friktionsbromsen.

□ **Demontage.** Lösen Sie die Friktionsbremse, indem Sie einen Schlitzschraubenzieher zwischen die Arme des Federbügels stecken und den Schraubenzieher um 90° drehen. Lösen Sie jetzt die Friktionsbremse.

▶ **Lift the hinge pins using a VELFAC pin remover** (available on request, order code 51.413). Be careful to hold the sash, and remove both pins. Lift off the sash.

▶ **Vip først naglerne i hængslerne op** med en VELFAC stabelaftrækker (VELFAC varenr. 51.413). Hold så rammen fast, fjern naglerne og løft rammen af.

▶ **Lyft upp sprintarna i gångjärnen** med en VELFAC avdragare (VELFAC artikel nr 51.413). Håll i bågen, ta bort sprintarna och lyft av bågen.

□ **Scharnierstift mit dem VELFAC Stiftheber** herausdrücken (VELFAC Stiftheber, Art.Nr. 51.413). Halten Sie dabei den Flügel fest, entfernen Sie die Stifte, und heben Sie den Flügel heraus.

▶ **Adjusting the friction arm or the sash lifting arm:** See next page.

▶ **Justering af friktionsbremse eller rammeløfter:** Se næste side.

▶ **Justering av friktionsbroms eller bågupplyftare:** Se nästa sida.

□ **Justierung Friktionsbremse oder Hebevorrchtung:** Sehen Sie nächste Seite.

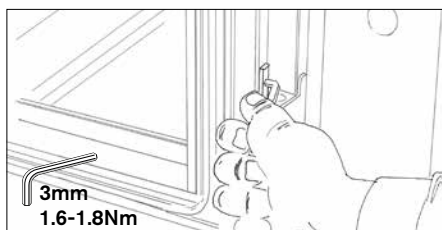

▶ **Height adjustment, 15mm/52mm threshold:** Unscrew the hinge and move the sash up or down as required.

▶ **Højdejustering, 15mm/52mm bundstykke:** Løsn hængselsskruer og flyt beslag.

▶ **Höjjustering, 15mm/52mm tröske!** Lossa gångjärnsskruvarna och flytta beslaget.

□ **Justierung der Höhe, 15mm/52mm Bodenschwelle:** Die Schrauben des Scharniers lösen und den Beschlag nachstellen.

▶ **Height / sideways adjustment, 24mm threshold:**

Height: Loosen the screws (A) in all hinges and turn the adjusting screws (B) in the desired direction. Tighten the hinge screws (A) again with 1.6-1.8Nm.

Sideways: Turn the screws (C) max. ¼ turn at a time. Tighten both screws equally.

▶ **Højde- / sideværtjustering, 24mm bundstykke:**

Højde: Løsn skruerne (A) i alle hængsler og drej justeringsskruen (B) i ønsket retning. Stram hængselsskruerne (A) igen med 1,6-1,8Nm.

Sideværts: Drej skruerne (C) max. ¼ omgang ad gangen. Drej begge skruer lige meget.

▶ **Höjd-/sidledsjustering, 24mm tröske!**

Höjd: Lossa skruvarna (A) i alla gångjärn och vrid justeringsskruvarna (B) i önskad riktning. Dra åt gångjärnsskruvarna (A) igen med 1,6 - 1,8 Nm.

Sidled: Vrid skruvarna (C) max ¼ varv åt gången. Dra åt båda skruvarna lika mycket.

□ **Höhen-/Seitenjustierung, 24mm Bodenschwelle:**

Höhe: Schrauben (A) in allen Scharnieren lösen und Stellschrauben (B) in die gewünschte Richtung drehen. Scharnierschrauben (A) wieder anziehen (1,6 -1,8Nm).

Seitlich: Schrauben (C) jeweils um höchstens eine Vierteldrehung drehen. Beide Schrauben gleichmäßig anziehen.

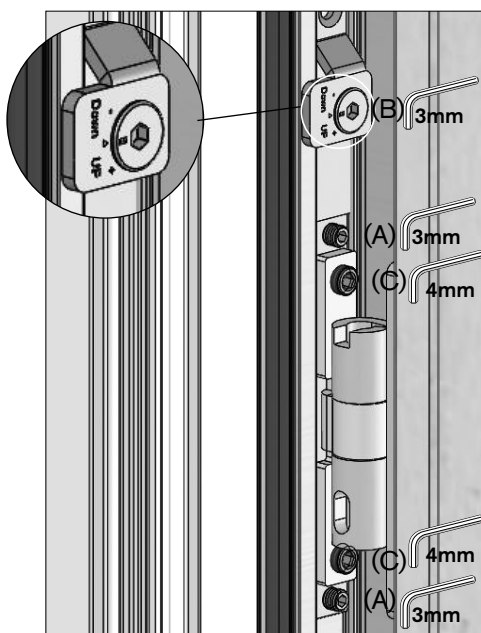

▶ VELFAC 200 ENERGY Casement door with handle operated brake, 3/3

VELFAC®

▶ VELFAC 200 ENERGY Terrassedør med grebsbetjent bremse, 3/3

▶ VELFAC 200 ENERGY Fönsterdörr med handtagsstyrd broms, 3/3

▶ VELFAC 200 ENERGY Terrassentür mit Feststellmöglichkeit, 3/3

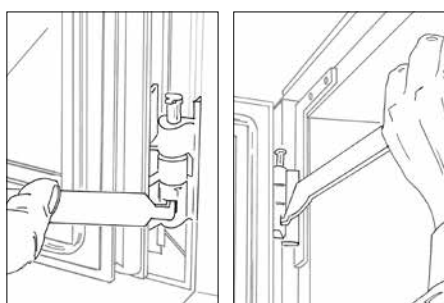
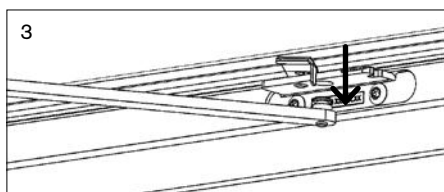
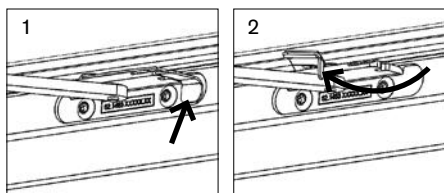

▶ **Demounting:** Release the brake arm from the frame by turning the locking bracket (1 + 2). The brake arm can now be released from the frame (3).

▶ **Afmontering:** Frigør bremsearmen fra karmen ved at dreje låsebeslaget (1+2). Bremsearmen kan nu trækkes fri af karmbeslaget (3).

▶ **Avmontering:** Lossa bromsarmen från karmen genom att vrida låsbeslagen (1 + 2). Bromsarmen kan nu frigöras från karmbeslagen (3).

▶ **Demontage.** Lösen Sie den Bremshebel vom Rahmen, indem Sie den Verriegelungsbügel drehen (1 + 2). Lösen Sie jetzt den Bremshebel vom Rahmen (3).

▶ **Lift the hinge pins using a VELFAC pin remover (available on request, order code 51.413). Be careful to hold the sash, and remove both pins. Lift off the sash.**

▶ **Vip først naglerne i hængslerne op med en VELFAC stabelaftrækker (VELFAC varenr. 51.413). Hold så rammen fast, fjern naglerne og løft rammen af.**

▶ **Lyft upp sprintarna i gångjärnen med en VELFAC avdragare (VELFAC artikel nr 51.413). Håll i bågen, ta bort sprintarna och lyft av bågen.**

▶ **Scharnierstift mit dem VELFAC Stiftheber herausdrücken (VELFAC Stiftheber, Art.Nr. 51.413). Halten Sie dabei den Flügel fest, entfernen Sie die Stifte, und heben Sie den Flügel heraus.**

▶ **Height / sideways adjustment:** See previous page.

▶ **Højde- / sideværtsjustering:** Se forrige side.

▶ **Höjd- / sidledjustering:** Se föregående sida.

▶ **Justierung der Höhe / seitwärts:** Sehen Sie die vorherige Seite.

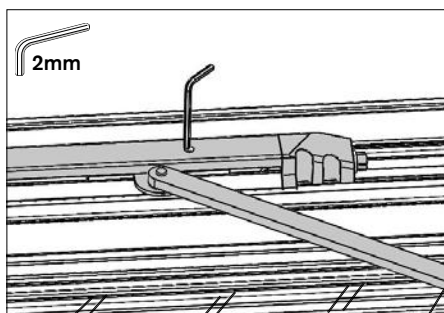
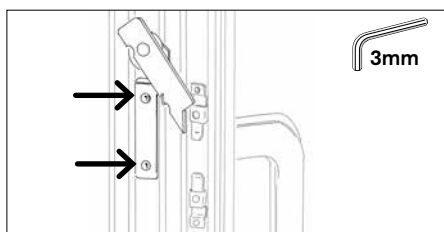
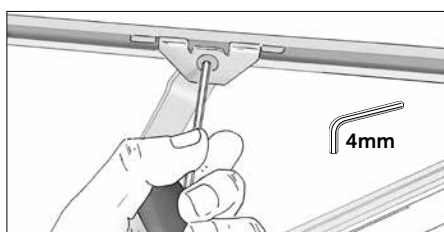

▶ **Adjusting the friction arm:** Loosen or tighten the screw. Do not oil!

▶ **Justering af friktionsbremse:** Løsn eller stram skruen. Må ikke smøres!

▶ **Justering av friktionsbroms:** Lossa eller dra åt skruven. Skall inte smörjas!

▶ **Justierung der Friktionsbremse:** Schraube lösen oder anziehen.

▶ **Height adjustment of sash lifting arm, if any:** Disengage Allen key screws and adjust the height.

▶ **Højdejustering af evt. rammeløfter:** Løsn skruer og flyt beslag.

▶ **Höjdjustering av ev. bågupplyftare:** Lossa skruvarna och flytta beslaget.

▶ **Justierung der Höhe einer evtl. vorhandenen Hebevorrichtung:** Schrauben lösen und Beschlag nachstellen.

▶ **Adjusting the handle operated brake:** Open the casement door completely. Insert the Allen key through the hole in the cover rail at the top of the sash, then turn slightly clockwise to tighten the brake. 10-20° will usually be enough.

▶ **Justering af bremsen:** Åben døren max. Sæt nøglen i pinolskruen gennem hullet i dækskinnen på døren. Drej en anelse med uret for at stramme bremsen. Typisk 10-20°.

▶ **Justering av bromsen:** Öppna fönsterdörren till max. Sätt insexnycklen i skruven genom hålet i däckskenan. Vrid medurs för att dra åt bromsen. Normalt 10-20°.

▶ **Justierung der Feststellbremse:** Öffnen Sie die Tür ganz. Setzen Sie den Schlüssel in die Stiftschraube durch das Loch in der Deckschiene. Drehen Sie ein bisschen im Uhrzeigersinn, damit die Bremse straff ist. Typisch 10-20°.

- ▶ VELFAC 200 + Edge Sliding casem. door (70mm threshold), 1/5 - Installation tip
- ▶ VELFAC 200 + Edge Skydedør (70mm bundstykke), 1/5 - Monterings-tips
- ▶ VELFAC 200 + Edge Skjuddörr (70mm tröskel), 1/5 - Monterings-tips
- ▶ VELFAC 200 + Edge Schiebetür (70mm Unterrahmen), 1/5 - Montagehinweise

▶ **Ensuring the sliding casement door operates as smoothly as possible:**

- Dismount sashes before installation
- Place the mainframes in the opening and couple them together - see couplings on 14-16.

It is essential that the mainframes are installed with accuracy, therefore:

- Make sure the threshold is completely level
- Frames must be installed plumb and level, ensuring A & B diagonal measurements are equal
- Accurately installed frames will require fewer adjustments

▶ **Sådan kommer skydedøren til at køre optimalt:**

- Afmonter altid rammer før montering
- Stil karmene op i murhullet vha. kiler eller puder. Karme i opdelte elementer skrues sammen (se side 14-16).
- Det er afgørende for dørens funktionalitet, at karmene monteres helt perfekt, derfor:
 - Sørg for at bundstykket bliver fuldstændig vandret.
 - Monter karmene helt i lod, vatter og krydsmål (± 1 mm).
- Er skydedøren monteret korrekt, kan justering af døren helt undgås.

▶ **Gör så här för att skjuddörren ska fungera optimalt:**

- Avmontera alltid bågarna innan montering.
- Karmarna ställs upp i hålet i väggen där skjuddörren ska stå med hjälp av kilar eller kuddar. Karma i delat element skruvas ihop.
- Det är allavgörande att karmarna monteras perfekt, därför:
 - Var noga med att trösklen ligger fullständigt vågrätt.
 - Montera karmarna helt lodrätt, vågrätt och i perfekt diagonal (± 1 mm).
- Om skjuddörren monteras korrekt kan man helt undvika justering av dörren.

▶ **Bitte beachten Sie die folgenden Hinweise für eine optimale Funktion der Schiebetür:**

- Demontieren Sie vor der Montage den Flügeln.
- Die Türrahmen werden in der Maueröffnung aufgestellt, mit Keilen oder Polstern fixiert. Rahmen des zerlegten Elementes danach verschrauben (siehe S. 14-16).
- Für die Funktionalität der Schiebetür ist entscheidend, dass der Einbau passgenau erfolgt, deshalb
 - muss der Unterrahmen vollständig waagrecht eingebaut werden
 - und die Rahmen müssen ganz lotrecht, rechtwinklig und kreuzweise (± 1 mm) montiert werden.
- Wenn die Schiebetür korrekt montiert wurde, ist eine Justierung der Tür nicht nötig.

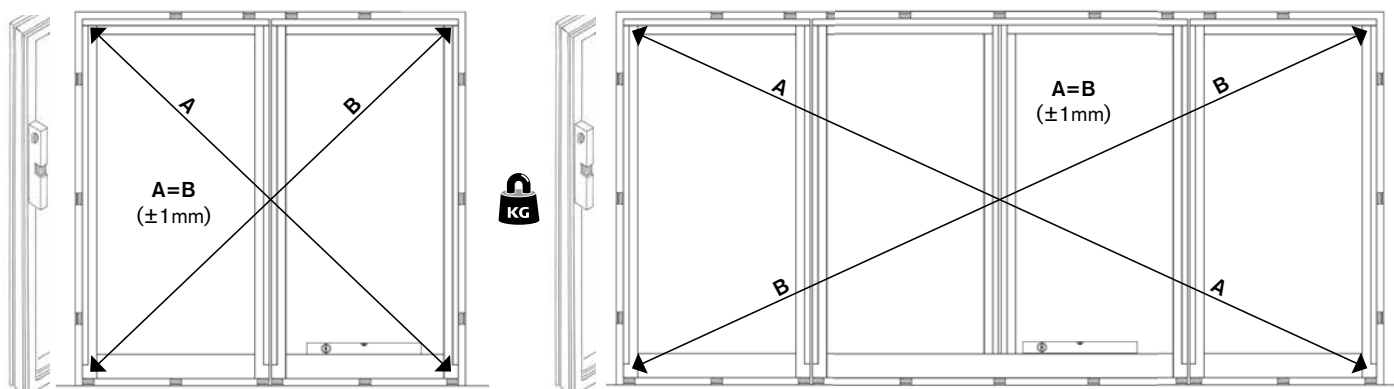

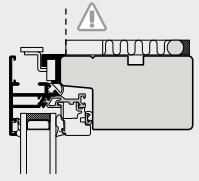
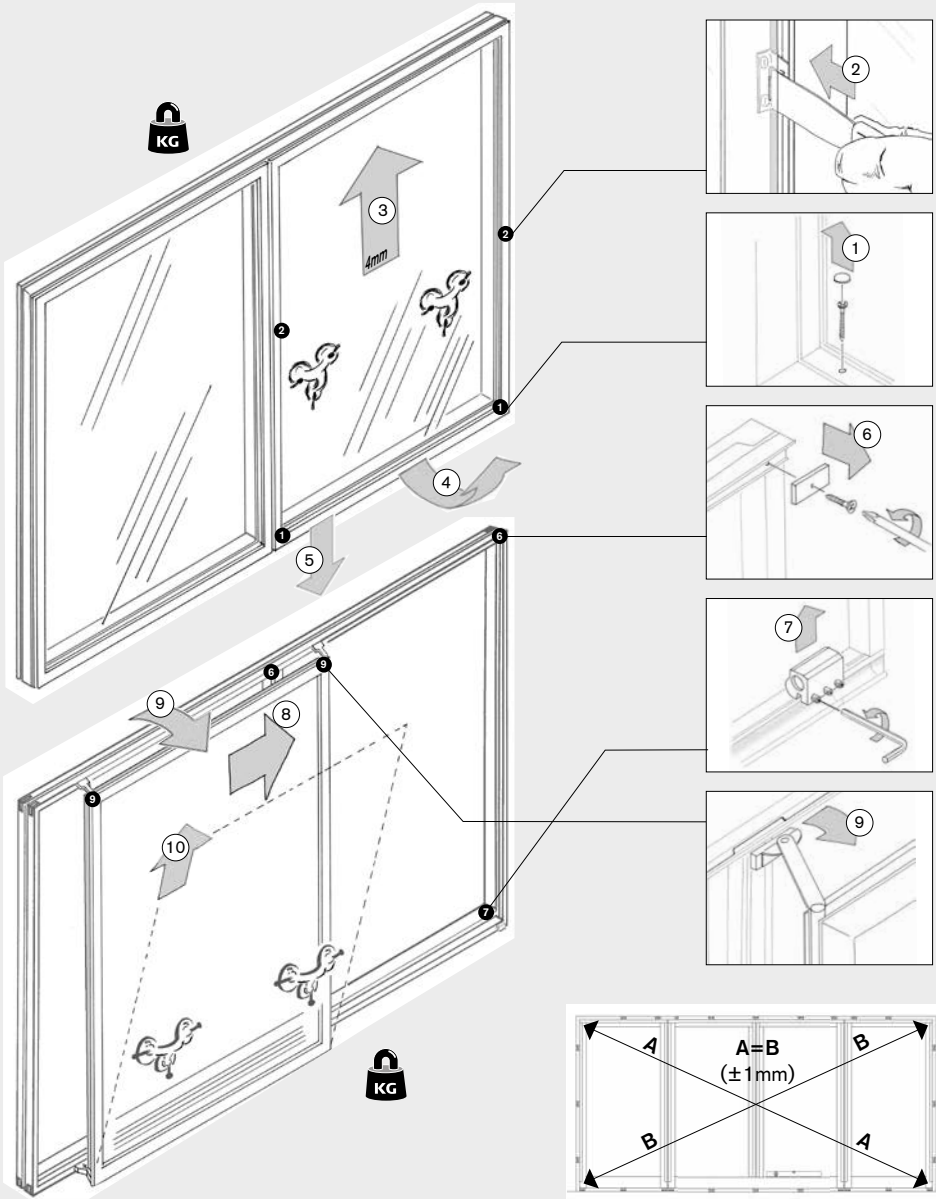

Head detail for the fixed part of the sliding window door. No sealant material beyond the dotted line!

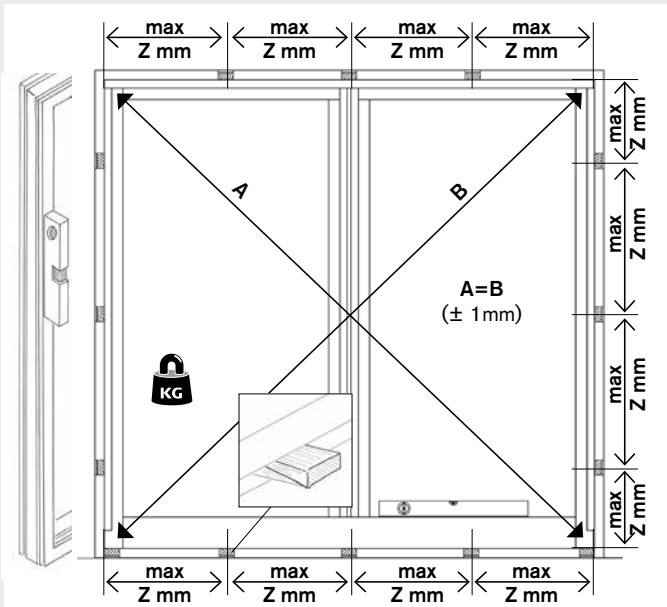
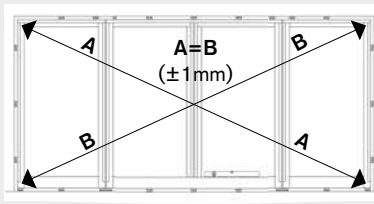
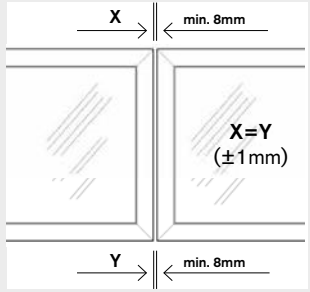

Installation: Distance between fixing point must not exceed 900mm (Z). Tolerances indicated must be respected. Avoid blocking drainage holes in sliding track.

- ▶ VELFAC 200 ENERGY + Edge Sliding c.door (70mm threshold), 2B/5
- ▶ VELFAC 200 ENERGY + Edge Skydedør (70mm bundstykke), 2/5
- ▶ VELFAC 200 ENERGY + Edge Skjuddörr (70mm tröskel), 2/5
- ◻ VELFAC 200 ENERGY + Edge Schiebetür (70mm Unterrahmen), 2/5

- ▶ Dismount sliding sash(es) before installing the sliding casement door.
- ▶ Afmonter gående ramme(r), før indbygning påbegyndes.
- ▶ Avmontera öppningsbara bågar innan monteringen påbörjas.
- ◻ Öffnungsbare Flügel vor der Montage der Schiebetüre demontieren.

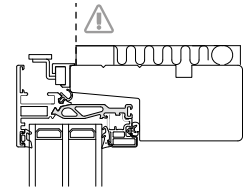
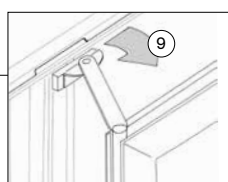
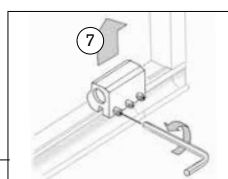
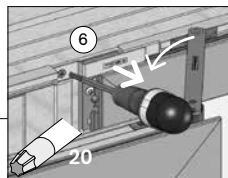
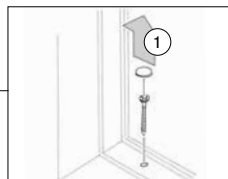
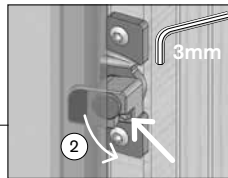
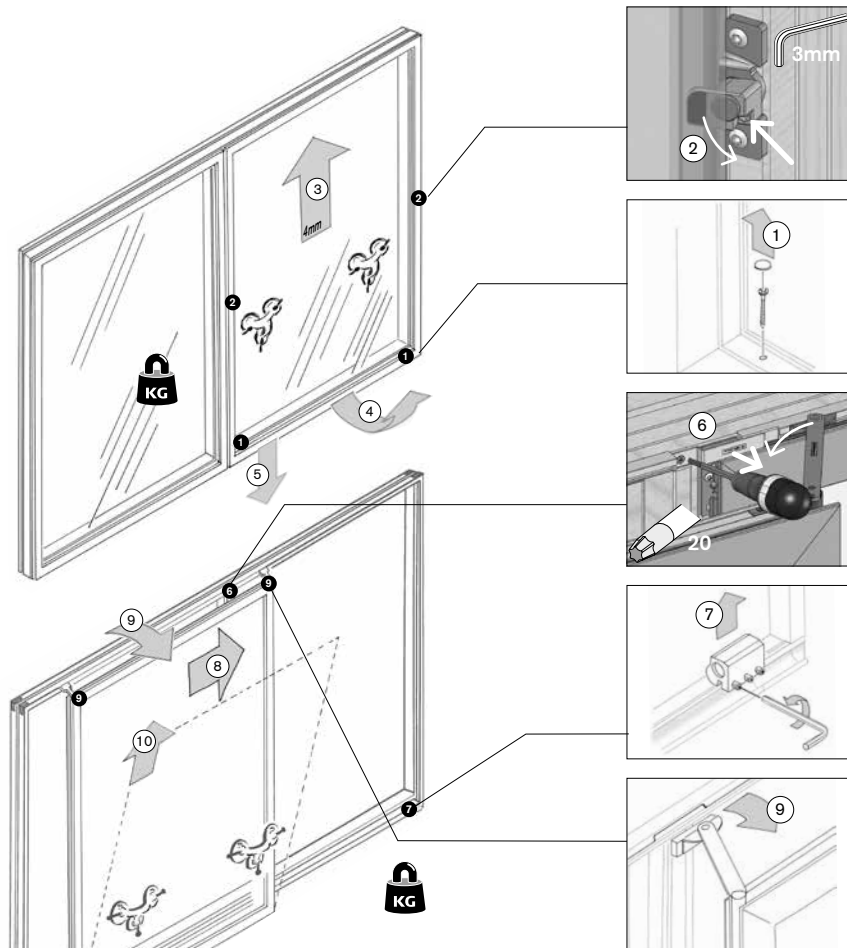

- ▶ Head detail for the fixed part of the sliding window door. No sealant material beyond the dotted line!
- ▶ Overkarm på skydedørens fast del. Kun fugemateriale til den stiplede streng!
- ▶ Överkarm på skjuddörrs fasta del. Inget fogmateriale framför den streckade linjen!
- ◻ Oberrahmen für den festen Teil der Schiebetür. Keine Versiegelung vor dem Kompriband.

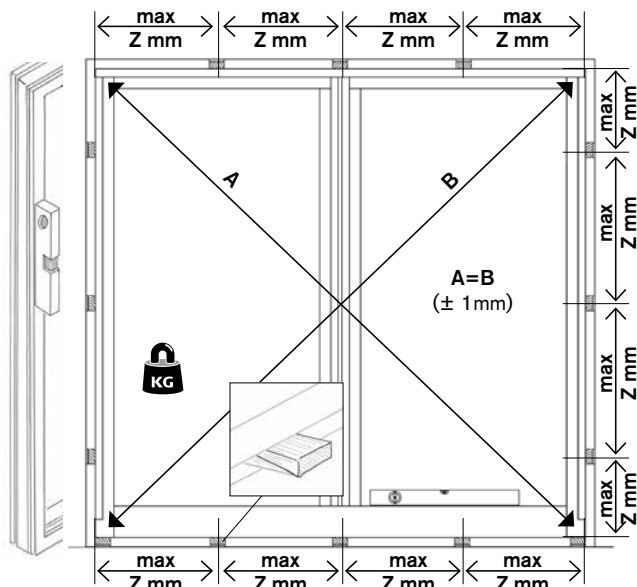
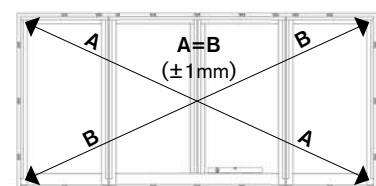
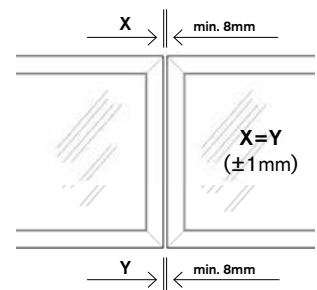

▶ **Installation:** Distance between fixing point must not exceed 900mm (Z). Tolerances indicated must be respected. Avoid blocking drainage holes in sliding track.

▶ **Montage:** Afstanden mellem mellem befæstigelsespunkter må ikke overstige 900mm (Z). De anførte tolerancer skal overholdes. Husk tilbagetrukket fuge under skinnen, så drænhuller ligger frit.

▶ **Montage:** Avståndet mellan fästpunkterna får inte överstiga 900mm (Z). Toleranser skall följas noga. Se till att fogen hamnar längre in vid skenan, p g a dräneringshålen.

◻ **Montage der Flügel:** Der Abstand zwischen den Befestigungen darf 800mm nicht überschreiten (Z). Die angegebenen Toleranzen müssen eingehalten werden. Wegen der Wasserabführung in der Schiene das Kompriband hinter die Schiene setzen.

▶ VELFAC 200 + Edge Sliding c. door (70mm), 3/5 - Check list

▣ VELFAC 200 + Edge Skydedør (70mm), 3/5 - Checkliste

▣ VELFAC 200 + Edge Skjutdörr (70mm), 3/5 - Checklista

◻ VELFAC 200 + Edge Schiebetür (70mm), 3/5 - Checkliste

VELFAC®

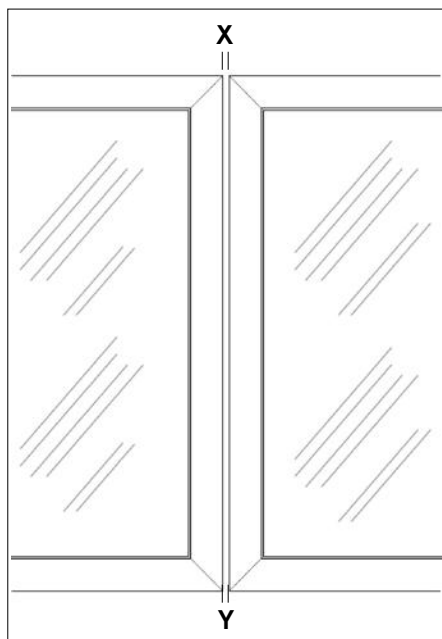

▶ Close the sliding casement door and measure the distance between the sashes at the points X and Y. The distance between the sashes must be: $X \geq 8\text{mm}$ and $Y \geq 8\text{mm}$. Max 1mm difference between X and Y measurements is allowed. If the result is not within the tolerance limit, adjust the installation of the frame according to instructions on the previous pages.

▣ Luk skydedøren og mål afstanden mellem rammerne i punkt X og punkt Y. Målene skal være: $X \geq 8\text{mm}$ og $Y \geq 8\text{mm}$. Der må max. være 1mm forskel på X-mål og Y-mål. Hvis resultatet af opmålingen ikke er inden for tolerancen: Tilret karmopsætningen som vist på de foregående sider.

▣ Stäng skjutdörren och mät avståndet mellan bågarna i punkt X och punkt Y. Måtten ska vara: $X \geq 8\text{mm}$ och $Y \geq 8\text{mm}$. Det får vara max 1mm differens mellan X-måttet och Y-måttet. Om mätresultatet inte ligger inom toleransen: Justera karmmonteringen enligt instruktion på föregående sidor.

◻ Schließen Sie die Schiebetür. Messen Sie den Abstand zwischen den Flügelteilen an den Punkten (X) und (Y). Das Maß X muss wie das Maß Y $\geq 8\text{mm}$ betragen. Der Unterschied zwischen den Maßen (X) und (Y) darf max. 1mm betragen. Wenn die Maße nicht innerhalb der Toleranz liegen: Richten Sie die Schiebetür gem. den Anweisungen auf den vorherigen Seiten aus.

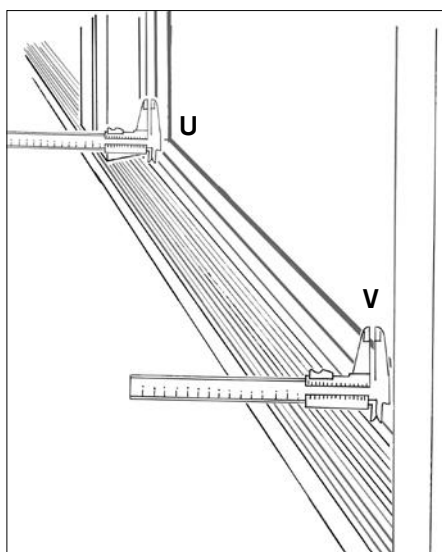

▶ Close the sash without turning the espagnolette handle, and measure the distance between the glazing bead and the cill at the points U and V. Max. 2mm difference between U and V measurements is allowed. If the result is not within the tolerance limit, adjust again the sliding casement door according to FIG 1 and FIG 2 on the next page.

▣ Luk rammen til - uden at lukke paskvilgrebet - og mål afstanden mellem glasliste og underkarm ved punkt U og punkt V. Der må max. være 2mm forskel på U-mål og V-mål. Hvis resultatet af opmålingen ikke er inden for tolerancen: Juster skydedøren som vist i FIG 1 og FIG 2 på næste side.

▣ Stäng till bågen igen - utan att stänga spanjolethandtaget - och mät avståndet mellan glaslist och underkarm vid punkt U och punkt V. Det får vara max 2mm differens mellan U-måttet och V-måttet. Om mätresultatet inte ligger inom toleransen: Justera skjutdörren enligt FIG 1 och FIG 2 på nästa sida.

◻ Ziehen Sie den Flügel zu, ohne die Griffolive zu schließen. Messen Sie den Abstand zwischen der Glasleiste und dem unteren Rahmen an den Punkten (U) und (V). Der Unterschied zwischen den Maßen (U) und (V) darf max. 2mm betragen. Wenn die Maße nicht innerhalb der Toleranz liegen: Richten Sie die Schiebetür gem. der FIG1 und FIG 2 auf der nächsten Seite aus.

- ▶ VELFAC 200 + Edge Sliding c.door (70mm), 4/5 - Adjustment
- ▶ VELFAC 200 + Edge Skydedør (70mm), 4/5 - Justering
- ▶ VELFAC 200 + Edge Skjutdörr (70mm), 4/5 - Justering
- ▶ VELFAC 200 + Edge Schiebetür (70mm), 4/5 - Justierung

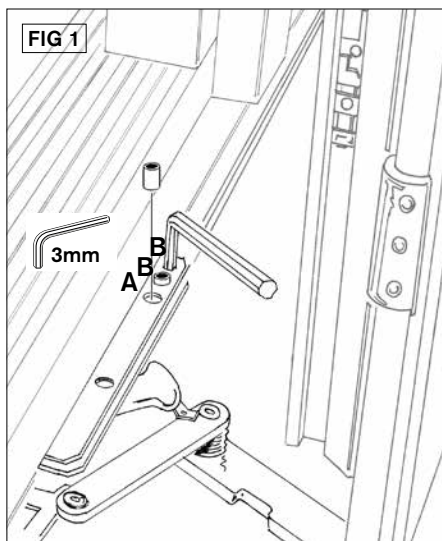

▶ **Adjusting sideways:** Remove the front screw (A) and loosen the two adjustment screws (B).

▶ **Justering sideværts:** Fjern vognstangens forreste skrue (A) og løs de to justeringsskruer (B).

▶ **Justering i sidled:** Avlägsna den främre skruven (A) och lossa de två justerskruvarna (B).

▶ **Justierung seitwärts:** Entfernen Sie die vorderste Schraube (A) und lockern Sie die beiden Einstellschrauben (B).

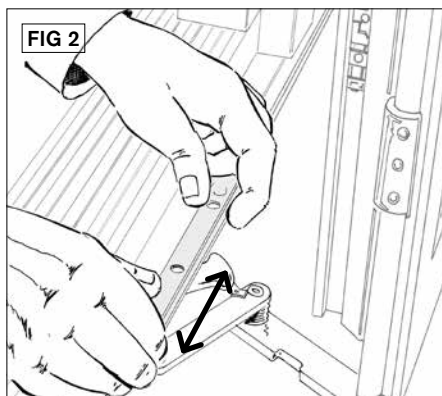

▶ Move the carriage as required and re-tighten the adjustment screws.

▶ Flyt vognen efter behov og skru justeringsskruerne fast igen.

▶ Flytta vagnen efter behov och dra åt justerskruvarna igen.

▶ Verschieben Sie den Wagen nach Bedarf und schrauben Sie die Einstellschrauben wieder fest.

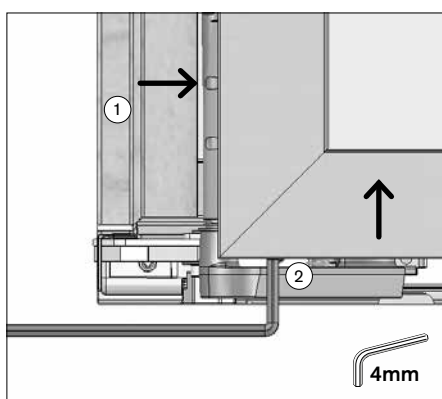

▶ **Height adjustment triple glazed unit.** If the sashes do not line up, the sliding sash is height adjustable at both ends. Open the sash and slide it aside. Loosen the 4 screws (1), lift up the frame with e.g. glass suckers and turn the bearing adjustment (2) clockwise to lift the frame up.

▶ **Højdejustering, 3-lags rude.** Hvis rammerne ikke flugter, kan den gående del højdejusteres i begge ender. Åbn rammen og skyd den tilside. Løs de 4 pinolskruer (1), løft op i rammen med fx en sugekop og drej justeringslejet (2) med uret for at løfte rammen opad.

▶ **Höjdjustering, 3-glas kassett.** Om båda bågarna inte linjerar kan den gående delen höjdjusteras. Öppna bågan och skjut den åt sidan. Lossa 4 skruvar (1), lyft upp bågen med t ex en sugpropp och skruva justeringsmuttern (2) medurs för att lyfta upp bågen.

▶ **Höhenjustierung, 3-fach Verglasung.** Sollten die Flügel nicht fluchten, kann die Tür beidseitig in der Höhe justiert werden. Die Tür bitte öffnen und zur Seite schieben. Lösen Sie die 4 Schrauben (1), heben Sie den Flügel mit z. B. Saugheber und drehen Sie das Lager (2) im Uhrzeigersinn, um den Flügel anzuheben.

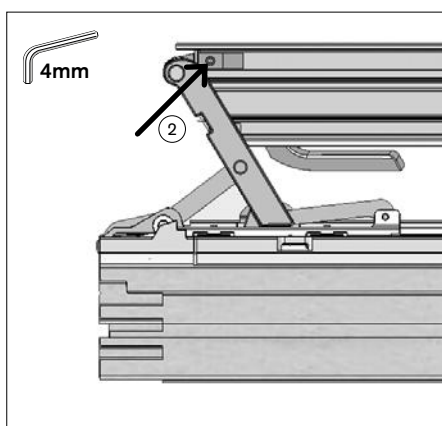

▶ Seen from below.

▶ Set nedefra.

▶ Sett underifran.

▶ Von unten gesehen.

▶ VELFAC 200 + Edge Sliding c.door (70mm), 5/5 - Adjustment

▶ VELFAC 200 + Edge Skydedør (70mm), 5/5 - Justering

▶ VELFAC 200 + Edge Skjutdörr (70mm), 5/5 - Justering

▶ VELFAC 200 + Edge Schiebetür (70mm), 5/5 - Justierung

VELFAC®

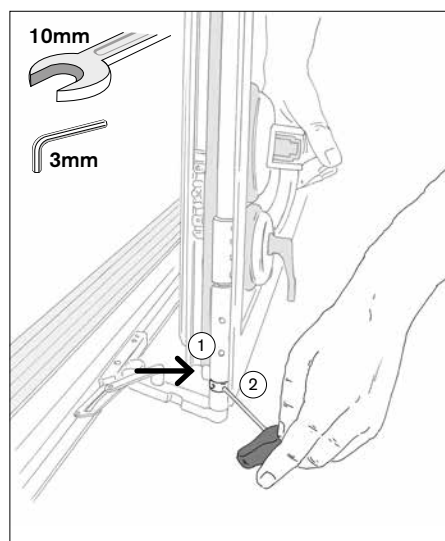

▶ **Height adjustment double glazed unit.** If the sashes do not line up, the sliding sash is height adjustable. Loosen the fixing screw (1), lift up the frame with glass suckers and turn the bearing adjustment (2) counterclockwise to lift the frame up.

▶ **Højdejustering, 2-lags rude.** Hvis rammerne ikke flugter, kan den gående del højdejusteres. Løsn skruen (1), løft op i rammen med fx en sugekop og drej justeringslejet (2) mod uret for at løfte rammen opad.

▶ **Höjdjustering, 2-glas kassett.** Om båda bågarna inte linjerar kan den gående delen höjdjusteras. Lossna skruven (1), lyft upp bågen med t ex en sugpropp och skruva justeringsmuttern (2) moturs för att lyfta upp bågen.

▶ **Höhenjustierung, 2-fach Verglasung.** Sollten die Flügel nicht fluchten, kann die Tür in der Höhe justiert werden. Lösen Sie die Schraube (1), heben sie den Flügel mit Saughebern und drehen Sie das Lager (2) gegen dem Uhrzeigersinn, um den Flügel anzuheben.

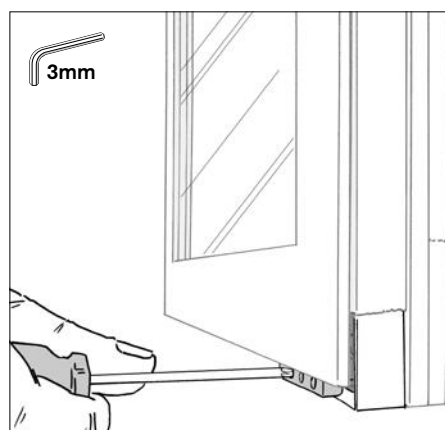

▶ **Check of stop.** Check that the stop beneath the fixed part of the sliding casement door is positioned so the handle does not clash with mullion when open.

▶ **Tjek bagstoppet.** Tjek at stoppet under skydedørens faste del er placeret, så grebet ikke slår imod, når den gående del åbnes.

▶ **Kontroll av stop.** Kontrollera att stoppet under skjutdörrens fasta del är placerad så att greppet inte slår emot när den gående delen öppnas helt.

▶ **Den Stopper überprüfen.** Überprüfen Sie, dass der Stopper unter dem festen Teil der Schiebetür so platziert ist, dass der Griff nicht schlägt an, wenn die Tür geöffnet wird.

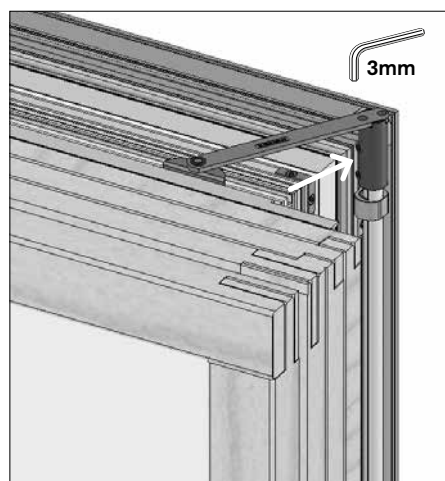

▶ **Adjustment of the top arm.** If the top arm of the sliding sash clashes with the fixed sash during opening, the sliding sash should be height adjusted. Loosen the Allen screws and adjust to obtain 2-3mm free space between the top arm and the fixed sash.

▶ **Justering af topbeslaget.** Hvis topbeslaget i den gående ramme går imod den faste ramme, skal beslaget på den gående ramme højdejusteres. Løsn unbracoskruerne og juster, så der er 2-3mm luft mellem armen og den faste ramme.

▶ **Justering av toppkonsollet.** Om toppkonsollet i bågen går emot den fasta bågen under öppning, måste fästet på bågen justeras i höjden. Lossa insektsskruvarna och justera, så att det är 2-3 mm mellan armen och den fasta båge.

▶ **Justierung des Topbeschlages.** Wenn der Topbeschlag des Flügels während der Öffnung gegen den festen Flügel geht, muss die Flügelhöhe eingestellt werden. Lösen Sie die Schrauben und justieren Sie den Topbeschlag, damit 2-3mm Luft zwischen Topbeschlag und Festflügel ist.

- ▶ VELFAC 200 ENERGY Sliding c. door (24mm threshold), 1/14 - Installation tip
- ▶ VELFAC 200 ENERGY Skydedør (24mm bundstykke), 1/14 - Monterings-tips
- ▶ VELFAC 200 ENERGY Skjuddörr (24mm tröskel), 1/14 - Monterings-tips
- ▶ VELFAC 200 ENERGY Schiebetür (24mm Unterrahmen), 1/14 - Montagehinweise

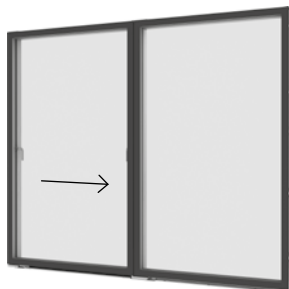

- ▶ Sliding casement door, complete unit (as separated units, please see p. 47)
- ▶ Skydedør som samlet element (som opdelt element se side 47)
- ▶ Skjuddörr som samlat element (som uppdelat element se sid. 47)
- ▶ Schiebetür als gesammeltes Element (als geteiltes Element, bitte Seite 47 sehen)

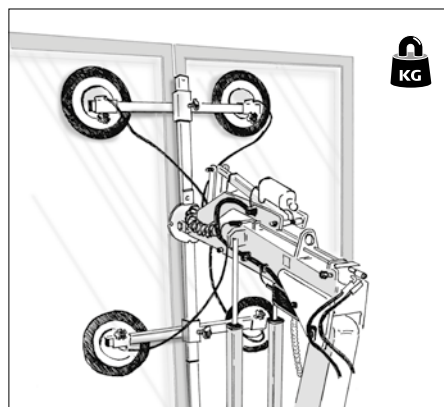

▶ **We recommend to see the video on our YouTube channel:**

"Installation of VELFAC 200 ENERGY sliding casement door with 24mm threshold".

▶ **Vi anbefaler at se videoen på vores YouTube-kanal:**

"Montage af VELFAC 200 ENERGY skydedør med 24mm bundstykke.

▶ **Vi rekommenderar dig att se videon på vår YouTube-kanal:**

"Montering av VELFAC 200 ENERGY skjuddörr med 24mm tröskel".

▶ **Wir empfehlen Ihnen, sich das Video auf unserem YouTube-Kanal anzusehen:**

"Montage einer VELFAC 200 ENERGY Schiebetür mit 24mm Bodenschwelle"

▶ **Handling of complete unit sliding casement door on the construction site**

1. The VELFAC unit can be installed without the need to remove the aluminium sashes from their mountings as adjustments have been undertaken during the manufacturing process (see the following p. 38-42).
2. Should there be a requirement to remove the aluminium sashes for ease of movement and installation please refer to the instructions on p. 44 for the fixed unit and p. 45-46 for the sliding unit on the following pages. When sashes are remounted, should adjustments be required, instructions can be found on p. 43.

▶ **Håndtering af skydedør som samlet element på byggepladsen**

1. **FORDEL:** at montere skydedøren uden at afmontere rammer, da skydedøren er korrekt justeret ind fra fabrik (se de følgende sider 38-42).
2. Hvis afmontering af rammer ikke kan undgås, afmonter da den faste ramme (se s. 44). Evt. også den gående ramme (se s. 45-46). Evt. efterjustering (se s. 43).

▶ **Hantering av skjuddörr som samlat element på byggarbetsplatsen**

1. **FÖRDEL:** att montera skjuddörren utan att montera av bågarna, då skjuddörren är korrekt justerad från fabriken (se följande sida 38-42).
2. Om inte nedmontering av bågarna kan undvikas, montera då ner den fasta bågen (se s. 44). Eventuellt också skjutbågen. (se s. 45-46). Eventuell efterjustering (se s. 43).

▶ **Handhabung der Schiebetür als gesammeltes Element auf der Baustelle**

1. Montieren Sie die Schiebetür **VORZUGSWEISE**, ohne die Flügel zu demonstrieren, da die Schiebetür ab Werk richtig eingestellt ist (siehe folgende Seite 38-42).
2. Wenn dies unvermeidlich ist, demontieren Sie den festen Flügel (siehe S. 44). Evtl. auch den beweglichen Flügel (siehe S. 45-46). Evtl. Nachanpassung (siehe S. 43).

▶ **WARNING! Never try to** operate the sliding sash until the unit is suitably supported and stable as this will damage the frame.

▶ **ADVARSEL! Åbn aldrig** den gående ramme, før elementet er korrekt oplodset, da det vil beskadige karmen.

▶ **VARNING! Öppna aldrig** skjutbågen innan enheten är korrekt uppklossad, eftersom det kommer att skada karmen.

▶ **ACHTUNG! Öffnen Sie niemals** den beweglichen Flügel, solange das Element nicht richtig aufgebockt ist, da der Rahmen dadurch Schaden nimmt.

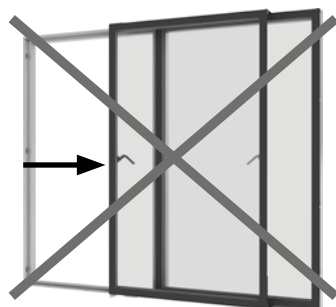

- ▶ VELFAC 200 ENERGY Sliding c. door (24mm threshold), 2/14
- ▣ VELFAC 200 ENERGY Skydedør (24mm bundstykke), 2/14
- ▣ VELFAC 200 ENERGY Skjutedörr (24mm tröskel), 2/14
- ◻ VELFAC 200 ENERGY Schiebetür (24mm Unterrahmen), 2/14

VELFAC®

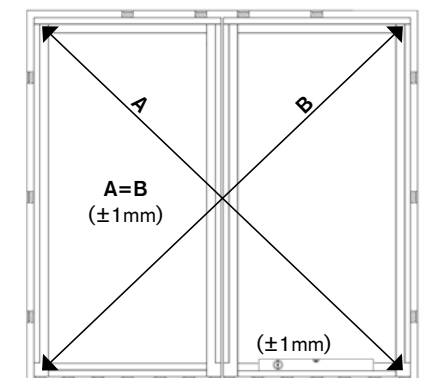
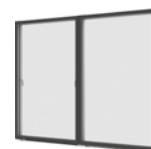

▶ To ensure the sliding casement door functions correctly the basic guidelines below must be adhered to:

- VELFAC products should be handled with care
- Correct fixing centres should be determined dependent upon the supporting structure.
- Structural opening should be fully formed.
- Installation tolerances of (± 1 mm) must be attained
- **If properly fitted, you may avoid adjusting the door completely!**
- If the door does not work optimally, the sashes can be adjusted (see p. 43).

▣ **Sådan kommer skydedøren til at køre optimalt:**

Stil karmen op i murhullet og fastgør med kiler eller puder.

Monter karmene meget nøjagtigt:

- Bundstykket skal være fuldstændig vandret.
- Monter karmene helt i lod, vatter og krydsmål (± 1 mm).

Er skydedøren monteret korrekt, kan justering af døren typisk helt undgås!

Skulle døren ikke køre optimalt, kan rammerne justeres (se side 43)

▣ **För att säkerställa att skjutedörren fungerar optimalt:**

Ställ upp karmen i vägghålet och sätt fast den med kilar. Montera karmarna mycket noggrant:

- Trösklen ska vara helt vågrät.
- Montera karmarna helt i lod, vågrätt och krydsmått (± 1 mm).

Om skjutedörren har monterats korrekt, så behövs ingen extra justering av dörren!

Om dörren inte fungerar optimalt, så kan fönsterbågarna justeras (se sid. 43)

◻ **So funktioniert die Schiebetür optimal:**

Setzen Sie den Rahmen in die Maueröffnung ein und befestigen Sie ihn mit Keilen. Montieren Sie die Rahmen äußerst präzise:

- Der Unterrahmen muss vollständig waagerecht sein.
- Montieren sie die Rahmen vollständig im Lot sowie in der Waage und im Winkel (± 1 mm).

Wenn die Schiebetür ordnungsgemäß montiert ist, muss sie im Normalfall nicht angepasst werden!

Sollte sich die Tür nicht optimal öffnen lassen, können die Flügel angepasst werden (siehe Seite 43).

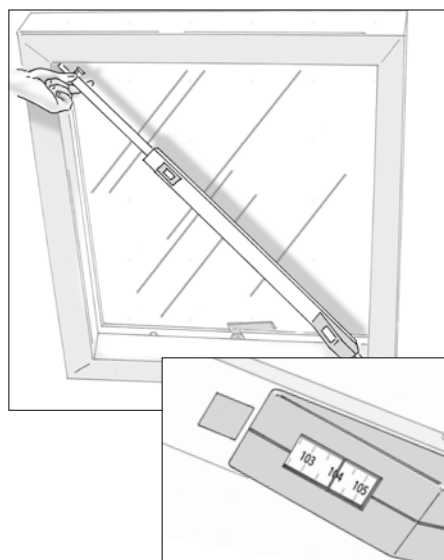

▶ **VELFAC recommends** the use of calibrated equipment to achieve the required degree of tolerance.

▣ **VELFAC anbefaler** brug af krydsmål værktøj.

▣ **VELFAC rekommenderar** att man använder krydsmått verktyg.

◻ **VELFAC empfiehlt** den Einsatz von kalibrierten Messwerkzeugen.

- ▶ VELFAC 200 ENERGY Sliding c. door (24mm threshold), 3/14
- ▶ VELFAC 200 ENERGY Skydedør (24mm bundstykke), 3/14
- ▶ VELFAC 200 ENERGY Skjurdörr (24mm tröskel), 3/14
- ▶ VELFAC 200 ENERGY Schiebetür (24mm Unterrahmen), 3/14

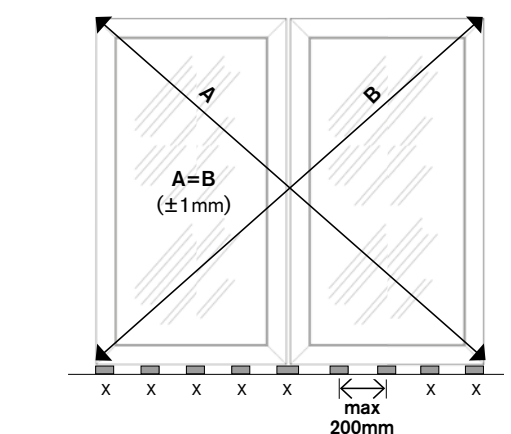
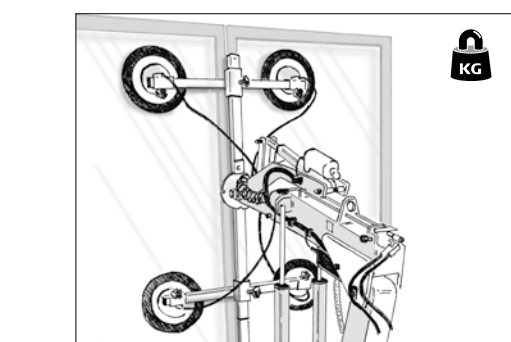
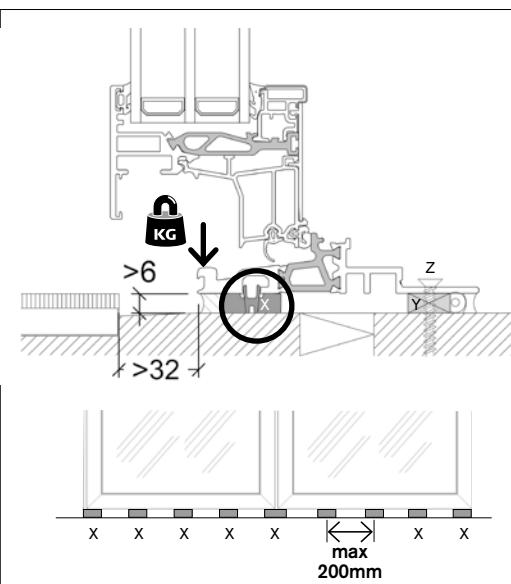
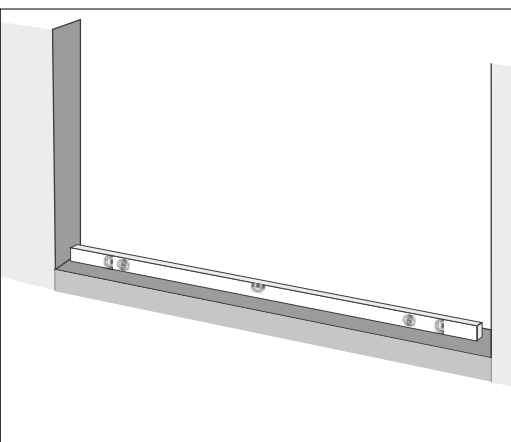
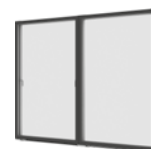

▶ **Preparation of the structural opening and support of the sliding casement door**

1. The structure at threshold location must be level across the full length of the structural opening and capable of withstanding the loads applied.

▶ **Forberedelse af murhullet og opløsning af skydedør**

1. Underlag til placering af skydedørens bundstykke skal være helt plant i elementet fulde længde.

▶ **Förberedelse av väggåll och uppklotsning av skjurdörr**

1. Underlaget som skjurdörrrens tröskel placeras på, ska vara helt plant över hela elementet.

▶ **Vorbereitung der Maueröffnung und Aufbockung der Schiebetür**

1. Die Unterlage für die Platzierung des Unterrahmens der Schiebetür muss entlang der gesamten Länge des Elements vollständig eben sein.

▶ **2. Main support (item X).** To assure load bearing capacity of the sash, the threshold must **externally** be supported under jambs, mullion and per maximum centres of 200mm (X). Therefore the threshold has pre-mounted 8mm support packers (X).

▶ **2. Primær understøtning.** For at sikre vægtbæring af rammen skal bundstykket **udvendigt** understøttes under sidekarme, post og pr. max. 200mm (X). For at sikre dette er bundstykket fra fabrik monteret med 8mm korrekt understøtning (X).

▶ **2. Primär stöd.** För att säkerställa fönsterbågens belastningsförmåga, ska trösklen stödjas **utvändigt** under sidokarmen, post och pr. max. 200mm (X). För att säkerställa detta har trösklen fabriksmonterats med 8mm korrekt stöd (X).

▶ **2. Grundlegende Unterstützung.** Um die Tragfähigkeit des Flügels zu gewährleisten, muss der Unterrahmen äußerlich unter den Seitenrahmen, Pfosten und im Abstand von max. 200mm unterstützt werden. Um dies zu gewährleisten, wird der Unterrahmen ab Werk mit einer 8mm dicken Unterstützung (X) geliefert.

▶ **Placing the sliding door in the structural opening**

1. Using the site specific lifting /handling method place the sliding door into the structural opening.

▶ **Placering af skydedøren i murhullet**

1. Løft skydedøren ind i muråbningen med egnet løftegrej.

▶ **Placering av skjurdörren i väggåll**

1. Lyft in skjurdörren i väggöppningen med en lämplig lyftanordning.

▶ **Platzierung der Schiebetür in der Maueröffnung**

1. Heben Sie die Schiebetür mithilfe eigener Hebewerkzeuge in die Maueröffnung.

▶ **2.** Place the element on the external support packers X. Installation tolerances of (±1mm) in the structural opening must be attained. Distance between frame and wall must be even.

▶ **2.** Placer elementet på den udvendige opløsning X i murhullet og fastgør det i lod, vatter og krydsmål (±1mm). Afstand mellem karm og mur skal være ensartet.

▶ **2.** Placera elementet på den utvändiga uppklossningen X i väggåll och sätt fast den i lod, vågrätt och krydsmät (±1mm). Avståndet mellan karm och vägg ska vara densamma.

▶ **2.** Platzieren Sie das Element auf der äußeren Unterstützung X in der Maueröffnung und befestigen Sie es im Lot sowie in der Waage und im Winkel (±1mm). Der Abstand zwischen Rahmen und Mauer muss einheitlich sein.

- ▶ VELFAC 200 ENERGY Sliding c. door (24mm threshold), 4/14
- ▣ VELFAC 200 ENERGY Skydedør (24mm bundstykke), 4/14
- ▣ VELFAC 200 ENERGY Skjutdörr (24mm tröskel), 4/14
- ◻ VELFAC 200 ENERGY Schiebetür (24mm Unterrahmen), 4/14

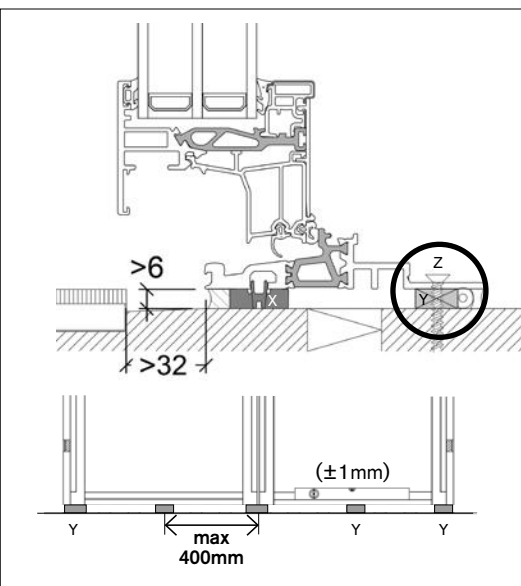
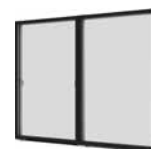

- ▶ 3. **Internal support (item Y).** The **internal** section of the threshold must be supported under jambs, mullion and per maximum centres of 400mm.
- ▣ 3. **Indvendig understøtning (Y).** Trædeskinnen understøttes **indvendigt** under sidekarme, post og pr. max. 400mm.
- ▣ 3. **Invändigt stöd (Y).** Trösklen stöds **invändigt** under sidokarmen, post och pr. max. 400mm.
- ◻ 3. **Innere Unterstützung (Y).** Der Unterrahmen wird unter den Seitenrahmen, unter dem Pfosten und im Abstand von max. 400mm unterstützt.

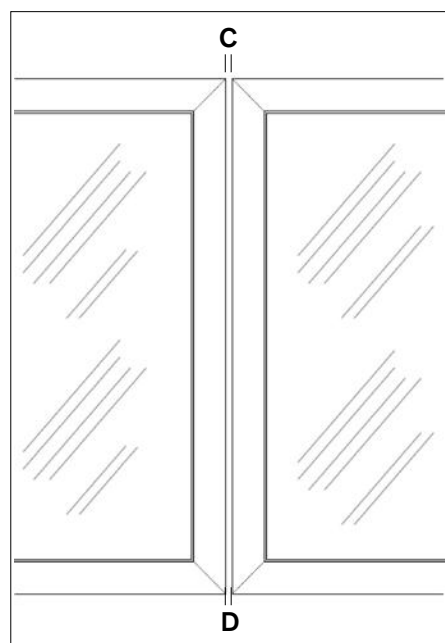

C=D ≥ 8mm
(±1mm)

- ▶ 4. Close the sliding casement door and measure the distance between the sashes at the points C and D. The distance between the sashes must be: C ≥ 8mm and D ≥ 8mm. Max 1mm difference between C and D measurements is allowed. If the result is not within the tolerance limit, adjust the installation of the frame according to instructions on the previous pages.
- ▣ 4. Luk skydedøren og mål afstanden mellem rammerne i punkt C og punkt D. Målene skal være: C ≥ 8mm og D ≥ 8mm. Der må max. være 1mm forskel på C-mål og D-mål. Hvis resultatet af opmålingen ikke er inden for tolerancen: Tilret karmopsætningen som vist på de foregående sider.
- ▣ 4. Stäng skjutdörren och mät avståndet mellan bågarna i punkt C och punkt D. Måtten ska vara: C ≥ 8mm och D ≥ 8mm. Det får vara max 1mm differens mellan C-måttet och D-måttet. Om mätresultatet inte ligger inom toleransen: Justera karmmonteringen enligt instruktion på föregående sidor.
- ◻ 4. Schließen Sie die Schiebetür. Messen Sie den Abstand zwischen den Flügelteilen an den Punkten (C) und (D). Das Maß C muss wie das Maß D ≥ 8mm betragen. Der Unterschied zwischen den Maßen (C) und (D) darf max. 1mm betragen. Wenn die Maße nicht innerhalb der Toleranz liegen: Richten Sie die Schiebetür gem. den Anweisungen auf den vorherigen Seiten aus.

- ▶ VELFAC 200 ENERGY Sliding c. door (24mm threshold), 5/14
- ▶ VELFAC 200 ENERGY Skydedør (24mm bundstykke), 5/14
- ▶ VELFAC 200 ENERGY Skjutedörr (24mm tröskel), 5/14
- ▶ VELFAC 200 ENERGY Schiebetür (24mm Unterrahmen), 5/14

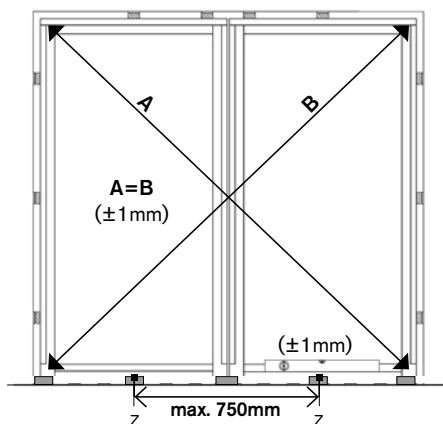
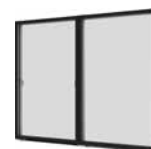

▶ **Fixing the sliding door in the structural opening**

1. Place packers around the element level with hinges and lock, and at fixing points. The fixing through head and jambs now should be set according to general rules for fixing - see the introduction chapter p. 9.

▶ **Befæstigelse af skydedøren i murhullet**

1. Opklods elementet ud for alle hængsler, slutblik og fastgørelsespunkter. Fastgør så over- og sidekarme jf. de almindelige forskrifter for befæstigelse - se intro-afsnit s. 9.

▶ **Infästning av skjutedörren i vägghålet**

1. Klossa upp elementet för alla gångjärn, slutbleck och fästpunkter. Fäst över- och sidokarmarna i enlighet med de allmänna instruktionerna för infästningar - se intro-sido 9.

□ **Befestigung der Schiebetür in der Maueröffnung**

1. Bocken Sie das Element an allen Scharnieren, Schließblech und Befestigungspunkten auf. Befestigen Sie Ober- und Seitenrahmen gem. den allgemeinen Befestigungsvorschriften - siehe Seite 9.

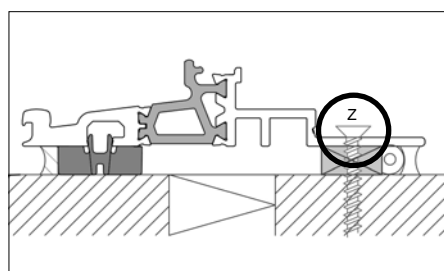

▶ **2. Fixing through threshold (item Z)** should be set at maximum centres of 750mm. Fixing through the threshold must be done vertically into the structure.

▶ **2. Fastgørelse i bundstykke (Z)** skal ske pr. max. 750mm. Befæstigelse gennem bundstykket skal foregå lodret ned i underlaget.

▶ **2. Fästning i tröskel (Z)** ska ske pr. max. 750mm. Fästning genom trösklen ska göras lodrätt ner i underlaget.

□ **2. Die Befestigung im Unterrahmen (Z)** erfolgt im Abstand von max. 750mm. Die Befestigung durch den Unterrahmen erfolgt lotrecht zum Untergrund.

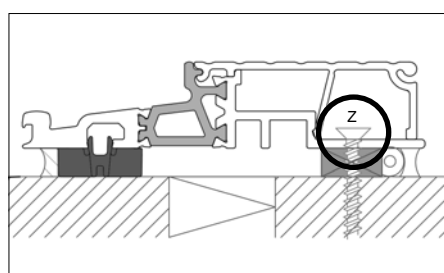

▶ **Threshold with cover plate.** Please see how to install at the next page. May wait until the construction is finished to protect the surface of the cover plate.

▶ **Bundstykke med trædeskinne.** Se montage på næste side. Vent gerne til byggeriet er afsluttet for at skåne skinnens overflade.

▶ **Tröskel med slitskena.** Se montering på nästa sido. Vänta helst tills byggeriet är avslutat för att skona skinnens yta.

□ **Unterrahmen mit Türschwelle.** Sehen Sie die Montagehinweis auf der nächsten Seite. Warten Sie ggf., bis der Bau abgeschlossen ist, um Schäden an der Oberfläche der Schwelle zu vermeiden.

- ▶ VELFAC 200 ENERGY Sliding c. door (24mm threshold), 6/14
- ▶ VELFAC 200 ENERGY Skydedør (24mm bundstykke), 6/14
- ▶ VELFAC 200 ENERGY Skjutdörr (24mm tröskel), 6/14
- ▶ VELFAC 200 ENERGY Schiebetür (24mm Unterrahmen), 6/14

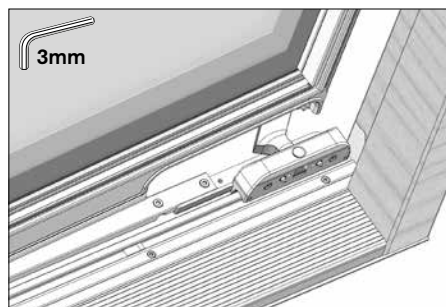

▶ **Installation of the cover plate to the sliding truck.** The cover plate is supplied separately and is mounted with two grub screws.

▶ **Montage af dækplade på kørearmen.** Løst medleveret. Fastgør den med 2 unbracoskruer.

▶ **Montering av täckplåten på vagnan.** Levereras separat. Fastgör den med 2 sexkantsskruvar.

□ **Montage der Abdeckplatte am Gleitarm.** Wird lose mitgeliefert. Wird mithilfe von zwei Inbusschrauben montiert.

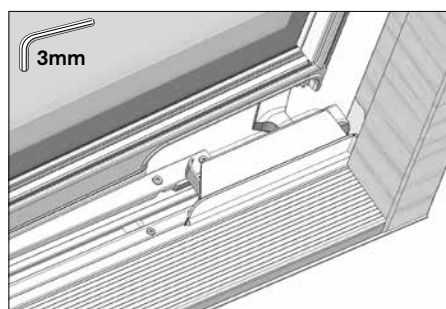

▶ Open the sliding unit and place the cover plate on top of the sliding truck.

▶ Åbn den gående ramme og sæt dækpladen på plads oven på vognen.

▶ Öppna skjuttbågen och sätt fast täckplåten på sin plats ovan på vagnan.

□ Öffnen Sie den beweglichen Flügel und setzen Sie die Abdeckplatte über dem Wagen an der vorgesehenen Stelle ein.

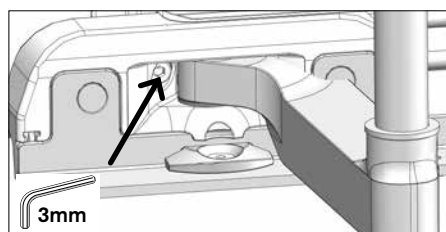

▶ Fasten the cover plate in position using the grub screws. Fixing holes are located on each side of the arm and are accessible from the external side of the door.

▶ Fastgør den (fra den udvendige side) med 2 skruer, 1 på hver side af armen.

▶ Sätt fast den (från den utvändiga sidan) med 2 skruvar, 1 på varje sida av armen.

□ Befestigen Sie Abdeckplatte (von der Außenseite) mit 2 Schrauben, eine auf jeder Seite des Arms.

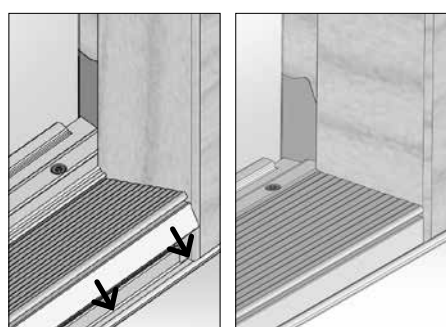
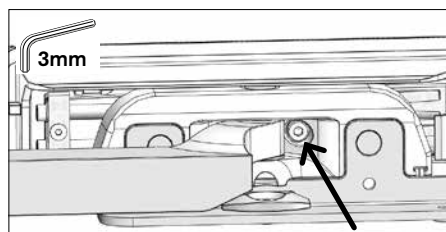

▶ **Installation of threshold cover plate.** Place the aluminium cover plate into the top of the threshold, pivot down and press it into place. May wait until the construction is finished to protect the surface of the cover plate.

▶ **Montering af trædeskinne.** Sæt trædeskinnen i hakket, drej den ned og tryk den på plads. Vent gerne til byggeriet er afsluttet for at skåne skinnens overflade.

▶ **Montering av slitskena.** Sätt slitskinnet i hakket, vrid ner det och tryck den på plats. Vänta helst tills byggeriet är avslutat för att skona skinnens yta.

□ **Montage der Türschwelle.** Setzen Sie die Türschwelle in die Kerbe ein, drehen Sie sie herunter und drücken sie fest. Warten Sie ggf., bis der Bau abgeschlossen ist, um Schäden an der Oberfläche der Schwelle zu vermeiden.

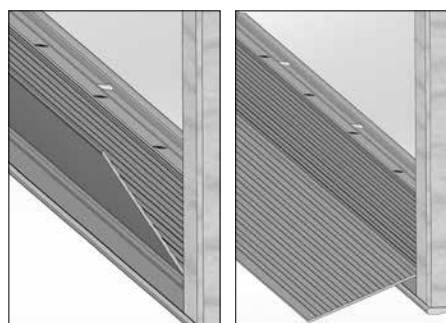

▶ **Installation of ramp, if any.** Place the ramp in the dent and pivot it down.

▶ **Montage af evt. kørerampe.** Sæt rampen i hakket og drej den ned.

▶ **Montering a ev. rampa.** Sätt rampen i hakket och vrid ner den.

□ **Montage einer evtl. Auffahrrampe.** Setzen Sie die Rampe in die Kerbe ein und drehen Sie sie herunter.

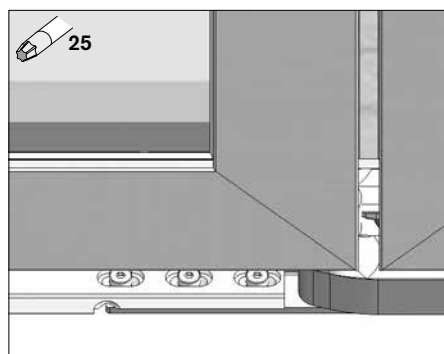
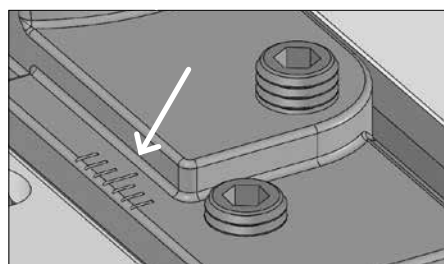
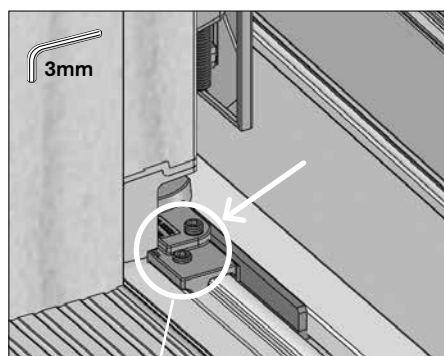
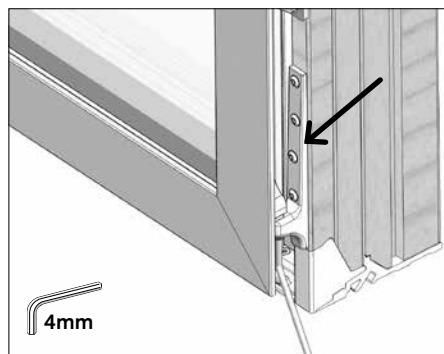
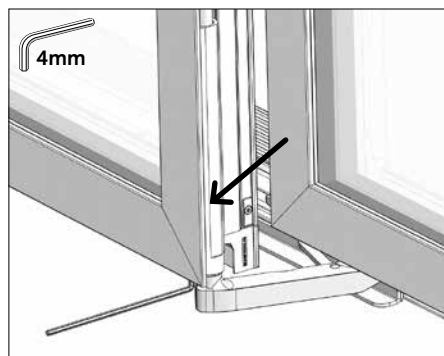

■ **Height adjustment.** If the sashes do not align and the frame is installed within tolerances - see previous pages - one or both sashes may be height adjusted by turning the adjustment screw located on the underside of the corner bearings on both sides of the sash. Turn counterclockwise to lift the sash upwards.

■ **Højdejustering.** Hvis rammerne ikke flugter, og karmopsætningen er korrekt - se foregående sider - kan en eller begge rammer højdejusteres i hjørnehængslerne i begge sider i bunden af rammen. Justeringslejet sidder på undersiden af hængslet. Drej mod uret for at løfte rammen opad.

■ **Höjdjustering.** Om bågarna inte läcker, och uppsättningen av karmarna är korrekt - se föregående sidor - kan en eller båda bågarna höjdjusteras i hörngångjärnen i bägge sidorna i botten av bågen. Justeringslagret finns på undersidan av gångjärnet. Vrid moturs för att lyfta upp bågen.

□ **Höhenanpassung.** Wenn die Flügelseiten nicht fluchten, obwohl sie innerhalb der Toleranzen liegen (siehe vorherige Seiten), kann die Höhe einer oder beider Flügel an den Eckscharnieren auf beiden Seiten des Flügelbodens angepasst werden. Die Stell-schraube befindet sich auf der Unterseite des Scharniers. Drehen Sie diese gegen den Uhrzeigersinn, um den Flügel zu heben.

■ **Lateral adjustment of the sliding sash** is required if the internal glazing beads do not show equally. Open the sliding casement and, using an Allen key, loosen the two screws located on the bracket at the mullion. Slide the lock sideways the required distance and retighten the screws. Use the millimetre guidelines. The longest line is "neutral".

■ **Sideværtsjustering af den gående ramme** foretages, hvis de indvendige glaslister ikke er ens synlige i begge sider. Åbn skydedøren og løs de 2 skruer på beslaget ved posten med en unbraconøgle. Forskyd låsen det ønskede antal mm og stram skruerne som før. Brug millimeter-stregerne som guide. Den længste streg er "neutral".

■ **Sidledsjustering av skjutbågan** görs om det inte finns lika mycket synlig glaslist invändigt. Öppna skjutbågan och lossa de 2 skruvarna på beslagen vid posten. Förskjut låset det önskade antalet mm och dra åt skruvarna på nytt. Använd millimeterstreck som vägledning. Det längsta strecket är "neutral".

□ **Der bewegliche Flügel muss seitlich angepasst werden,** wenn die Glasleisten auf der Innenseite nicht gleichmäßig sichtbar sind. Schiebetür öffnen und die beiden Schrauben im Beschlag am Pfosten unten öffnen. Schloss um die gewünschte Breite verschieben und Schrauben wieder festziehen. Millimeterstriche als Richtlinie nutzen. Der längste Strich steht für die „Neutral“-Stellung.

■ **Adjustment of the closing pressure.** Close the sash and loosen the 3 TORX screws located on the top of the synchronisation rod. The closing pressure is automatically adjusted and the 3 screws can be retightened.

■ **Justering af lukketryk.** Luk rammen og løs de 3 skruer på synkroniseringsstangen. Lukketrykket korrigerer automatisk, så skruerne skal bare strammes igen.

■ **Justering av låstryck.** Stäng fönsterbågen och lossa de 3 skruvarna på synkroniseringsstangen. Låstrycket korrigeras automatiskt, så skruvarna kan spännas på nytt.

□ **Anpassung des Schließdrucks.** Schließen Sie den Flügel und lösen Sie die 3 Schrauben an der Synchronisierungsstange. Der Schließdruck gleicht sich automatisch aus und die 3 Schrauben können wieder angezogen werden.

- ▶ VELFAC 200 ENERGY Sl. c.door (24mm), 8/14 - Dismounting sash
- ▶ VELFAC 200 ENERGY Skydedør (24mm), 8/14 - Afmontering af rammer
- ▶ VELFAC 200 ENERGY Skjutedörr (24mm), 8/14 - Avmontering av båg
- VELFAC 200 ENERGY Schiebetür (24mm), 8/14 - Demontage des Flügels

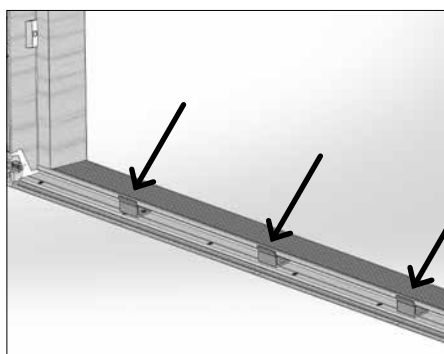
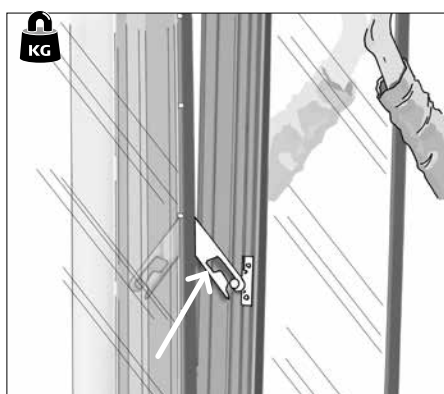
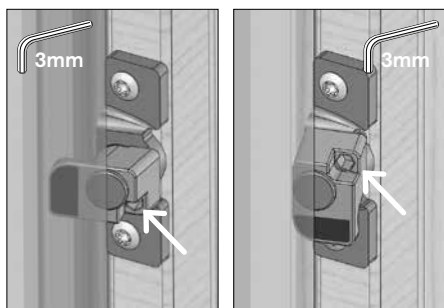
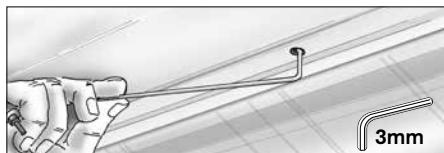

▶ **Dismounting of the fixed sash.** Locate the long VELFAC Allen key on the glazing of the sliding door or a fixed sash within the delivery. Remove the internal cover cap in the top frame and loosen the 3mm Allen key fitting by turning it 90°. Now loosen the window hardware located around the sash by firmly locating the Allen key into the head of the allen key fitting and turning 90°.

▶ **Afmontering af den faste ramme.** Find den lange VELFAC unbraconøgle, enten på ruden af skydedøren eller på et fast vindue i samme leverance. Fjern dækproppen i overkarmen og drej fastholderbeslaget 90°. Løsn så tilholderbeslagene rundt om rammen - tryk unbraconøgle helt i bund og frigør rammen ved at dreje fastholderbeslagene 90°.

▶ **Avmontering av den fasta bågen.** Hitta den långa VELFAC insexnyckel, antingen på rutan på skjutedörren eller på ett fast fönster från samma leverans. Ta bort täckproppen i överkarmen och vrid fasthållarbeslaget 90°. Lossna därefter fasthållarbeslagen runt bågens sidor - tryck ner insexnyckel helt och frigör bågen genom att vrida fasthållarbeslagen 90°.

□ **Demontage des festen Flügels.** Finden Sie den langen VELFAC-Inbusschlüssel, der sich entweder auf der Scheibe der Schiebetür oder an einem festen Fenster derselben Lieferung befindet. Entfernen Sie die Abdeckkappe am Oberrahmen und drehen sie den Demontagebeschlag um 90°. Lösen Sie die Haltebeschläge auf beiden rund um den Flügel, drücken Sie den Inbusschlüssel ganz nach unten und befreien Sie den Flügel, indem Sie den Schlüssel um 90° drehen.

▶ Gently pull the sash towards you at the top, the sash will lean in approximately 25-30° before engaging on restrictors located at both jambs. Carefully release both restrictors by pushing the restrictor arm upwards. The sash will then be released.

▶ Vip rammen ud i toppen (sikringsbeslag fastholder den i 25-30° vinkel). Udløs sikringsbeslaget i begge sider ved at skubbe det opad. Rammen er nu fri.

▶ Luta bågen i toppen (säkringsbeslagen håller fast den i 25-30° vinkel). Utlös säkringsbeslaget i båda sidorna genom att trycka det uppåt. Bågen är nu fri.

□ Kippen Sie den Flügel oben aus (Sicherungsbeschläge halten ihn in einem Winkel von 25-30°). Lösen Sie den Sicherungsbeschlag an beiden Seiten, indem Sie diesen nach oben schieben. Nun ist der Flügel frei.

▶ To complete the desashing process gently lift the sash and remove it from the brackets on the threshold. **NB.:** The sash must be stored in an upright position and must be packed off of finished floor to prevent any weight being applied to the plastic profiles that form part of the sash.

▶ Løft rammen lidt op og fri af køreskinnens tilholderbeslag. **N.B.** Sæt den opklodset, så den hviler på alu-rammen. Den må ikke hvile på plastlisten!

▶ Lyft upp bågen en aning och frigör den från körskinnet stängningsanordning.

N.B. Klossa upp den, så att den vilar på aluminiumbågen. Den får inte vila på plastlisten!

□ Heben Sie den Flügel leicht an und aus den Haltebeschlägen der Gleitschiene. **Hinweis:** Bocken Sie den Flügel auf, damit er auf dem Alu-Flügel aufliegt. Der Flügel darf nicht auf der Kunststoffleiste aufliegen!

▶ **NB. remounting.** To reassemble the sash is lifted in at an angle to allow relocation of the brackets at the bottom, the instructions above should then be undertaken in reverse order.

▶ **OBS genmontering.** Rammen monteres først forned. Løft den op over køreskinnet og på plads på tilholderbeslagene. Genmontering i omvendt rækkefølge.

▶ **OBS återmontering.** Bågen monteras först nertill. Lyft upp den över körskinnet och sätt den på sin plats i tillhållarbeslagen. Återmontering sker i omvänd ordning.

□ **Hinweis: Wiedermontage.** Der Flügel wird zuerst unten montiert. Heben Sie diesen über die Gleitschiene und auf die Haltebeschläge. Die Wiedermontage erfolgt in umgekehrter Reihenfolge.

- ▶ VELFAC 200 ENERGY Sl. c.door (24mm), 9/14 - Dismounting sash
- ▶ VELFAC 200 ENERGY Skydedør (24mm), 9/14 - Afmontering af rammer
- ▶ VELFAC 200 ENERGY Skjutdörr (24mm), 9/14 - Avmontering av båg
- ▶ VELFAC 200 ENERGY Schiebetür (24mm), 9/14 - Demontage des Flügels

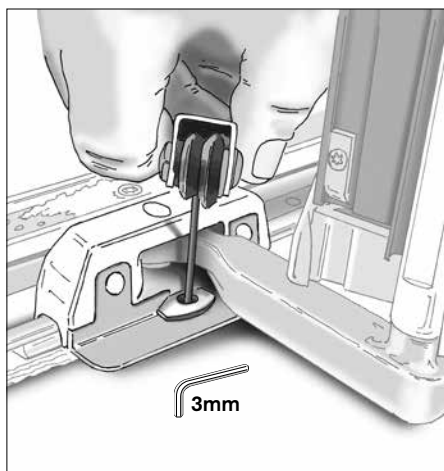

▶ **Dismounting the sliding sash** requires that the fixed sash has been removed! Carefully open the sliding sash making sure as previously stated the unit is fully supported and stable. Now remove the safety catch in the front sliding truck.

▶ **Afmontering af den gående ramme** kræver, at den faste ramme er afmonteret! Som tidligere nævnt: åbn kun den gående ramme, mens elementet er korrekt opklodset og står stabilt. Afmonter så afspringssikringen i forvognen.

▶ **Avmontering av den gående bågen** kræver, att den fasta bågen är avmonterad! Som tidigare nämnt: öppna endast den frigående bågen, när elementet är korrekt uppklossad och står stabilt. Avmontera därefter avspårningssäkringens i förvagnen.

□ **Für die Demontage des beweglichen Flügels** ist es erforderlich, dass der feste Flügel demontiert ist! Öffnen Sie wie oben genannt nur dann den beweglichen Flügel, während das Element ordnungsgemäß aufgebockt wurde und stabil steht. Demontieren Sie den Schnappriegel am Laufwagen.

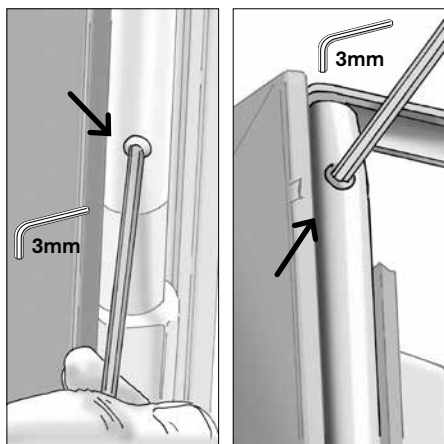

▶ There are 3 grub screws in the guide rod in both ends of the sash. To temporary secure the wheeled truck, tighten the middle screw so it is level with the guide rod. Now the screws at the top and bottom in both ends of the sash can be loosened.

▶ Der er 3 pinolskruer i styrestangen i begge ender af rammen. For at holde vognene på plads, skru den midterste pinolskrue ind, så den er plan med stangen i begge ender af rammen. Løsn så pinolskruerne i top og bund.

▶ Det finns 3 pinolskruvar i styrstången i båda ändarna av bågen. För att hålla vagnarna på plats, skruva i den mittersta pinolskruven, så att den är i linje med stången i bägge ändarna av bågen. Lossna därefter på pinolskruvarna i toppen och botten.

□ An beiden Seiten des Flügels befinden sich 3 Stellschrauben in der Steuerungsstange. Schrauben Sie die mittlere Feststellschraube ein, so dass sie mit der Stange an beiden Enden des Flügels abschließt, um die Wagen zu fixieren. Lösen Sie dann die Stellschrauben oben und unten.



▶ This will then allow the guide rod to be disengaged at the bottom...

▶ Styrestangen kan nu løftes af fornedden og lidt ud til siden...

▶ Styrstången kan nu lyftas av nertill och lite ut till sidan...

□ Die Steuerungsstange kann nur von unten angehoben und leicht zur Seite herausgeschoben werden,...

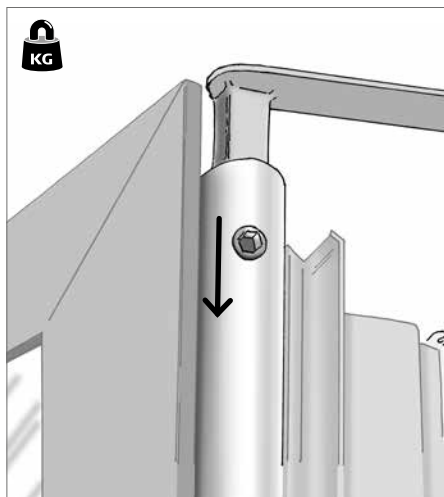

▶ ... allowing the guide rod to be released from the top slide arm. The top of the unit is now free. **NB.:** Reengage immediately the guide rod at the bottom and tighten the screw, this will prevent the wheeled truck from falling off. The grub screw in the middle now should be loosened and the unit can now be lifted and stored in an upright manner on sufficient packing to prevent damage being incurred.

▶ ... så styrestangen kan trækkes fri af topglideren. Toppen af rammen er fri.

N.B. Styrestangen fastgøres igen fornedden, så vognen ikke falder af, og pinolskruen på midten løsnes igen. Rammen kan nu løftes fri af bundstykket.

▶ ... så styrstången kan frigöras från det övre reglaget. Bågens överdel är fri.

N.B. Styrstången fästs nedtill igen, så att vagnen inte faller av, och pinolskruven i mitten lossnar på nytt. Bågen kan nu lyftas av från trösklen.

□ ...damit sie vom oberen Gleitarm gelöst werden kann. Die Oberkante des Flügels steht frei. **Hinweis:** Die Steuerungsstange wird wieder von unten befestigt, damit der Wagen nicht abfällt, und die mittlere Stellschraube wird wieder gelöst. Nun kann der Flügel vom Unterrahmen gelöst werden.

- ▶ VELFAC 200 ENERGY Sl. c. door (24mm), 10/14 - Dismounting sash
- ▣ VELFAC 200 ENERGY Skydedør (24mm), 10/14 - Afmontering af rammer
- ▣ VELFAC 200 ENERGY Skjutdörr (24mm), 10/14 - Avmontering av båg
- ◻ VELFAC 200 ENERGY Schiebetür (24mm), 10/14 - Demontage des Flügels

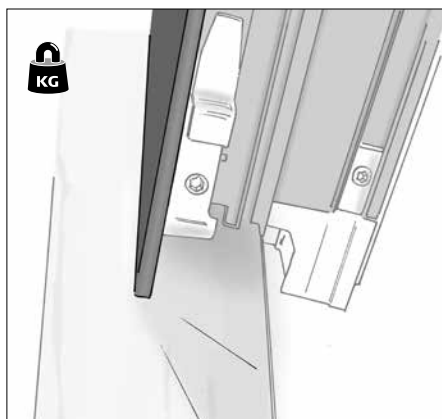

▶ To complete the desashing process gently lift the sash and remove it from the threshold. **NB.:** The sash must be stored in an upright position and must be packed off of finished floor to prevent any weight being applied to the plastic profiles that form part of the sash.

▣ Løft rammen lidt op og fri af bundstykket. **N.B.** Sæt den opklodset, så den hviler på alu-rammen. Den må ikke hvile på plastlisten!

▣ Lyft upp bågen en aning och fri av trösklen. **N.B.** Klossa upp den, så att den vilar på aluminumbågen. Den får inte vila på plastlisten!

◻ Heben Sie den Flügel leicht an und von den Unterrahmen frei.

Hinweis: Bocken Sie den Flügel auf, damit er auf dem Alurahmen aufliegt. Der Rahmen darf nicht auf der Kunststoffleiste aufliegen!

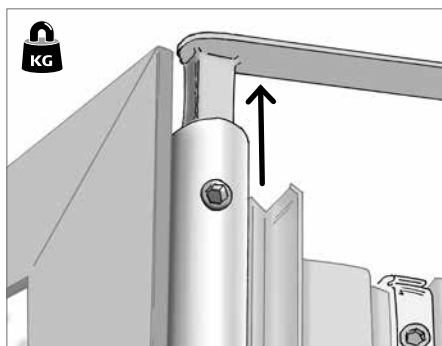

▶ **NOTE reassembling.** The top sliding arm should be reengaged first to complete the process the above operations should then be completed in reverse order. Sliding sash must be refitted before fixed sash.

▣ **OBS genmontering.** Topglider skal monteres først. Herefter genmontering i omvendt rækkefølge. Gående ramme før fast ramme.

▣ **OBS återmontering.** Övre glidare ska monteras först. Därefter utförs återmontering i omvänd ordning. Fristående båge före fast båge.

◻ **Hinweis: Wiedermontage.** Der obere Gleitarm muss zuerst montiert werden. Die Wiedermontage erfolgt danach in umgekehrter Reihenfolge. Der bewegliche Flügel wird vor dem festen Flügel montiert.

- ▶ VELFAC 200 ENERGY Sliding c. door (24mm threshold), 11/14
- ▶ VELFAC 200 ENERGY Skydedør (24mm bundstykke), 11/14
- ▶ VELFAC 200 ENERGY Skjutdörr (24mm tröskel), 11/14
- ▶ VELFAC 200 ENERGY Schiebetür (24mm Unterrahmen), 11/14

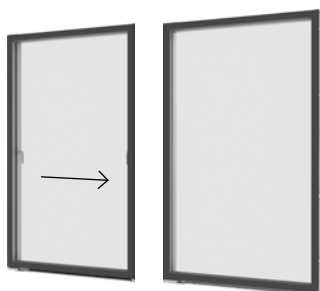
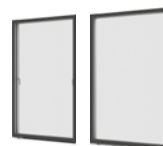

- ▶ Sliding casement door as separated units (as complete unit, please see p. 37)
- ▶ Skydedør som opdelt element (som samlet element se side 37)
- ▶ Skjutdörr som uppdelat element (som samlat element se sid. 37)
- ▶ Schiebetür als geteiltes Element (als gesammeltes Element, bitte Seite 37 sehen)

▶ **Installation of the separated unit sliding casement door**

The following pages describe the special conditions that apply to the installation of the separated units.

NOTE: All guidelines for handling and installation as described for the complete unit still apply (p. 37-42).

▶ **Montering af skydedør leveret som opdelt element**

På de følgende sider redegøres for de særlige forhold, der gælder for montering af det opdelt element.

OBS: Alle retningslinjer for håndtering og indbygning som beskrevet for det samlede element gælder fortsat (side 37-42).

▶ **Montering av skjutdörr levererad som uppdelat element**

På följande sidor redogörs de särskilda förhållanden som krävs för montering av uppdelade element.

OBS: Alla riktlinjer för hantering och inbygning som beskrivs för det samlade elementet, gäller fortfarande (sid. 37-42).

▶ **Montage von Schiebetür, geliefert als geteiltes Element**

Die folgenden Seiten beschreiben die besonderen Anforderungen, die für die Montage von geteilten Elementen gelten.

HINWEIS: Alle vorher beschriebenen Richtlinien bezüglich Handhabung und Einbau bleiben gültig (Seite 37-42).

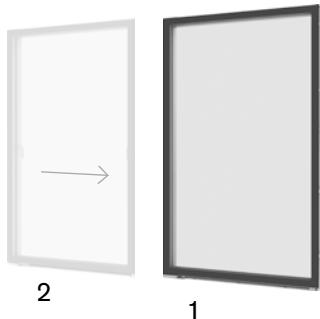

▶ **Installation from the outside.** Prepare the structural opening and place the fixed unit according to the instructions (p. 37-42).

Fix the fixed unit in the structural opening, then dismount the sash (see p. 44).

▶ **Indbygning foretages udefra.** Forbered murhullet og placér det faste element efter forskrifterne (side 37-42).

Fixér det faste element i murhullet og afmonter så rammen (se side 44).

▶ **Inbygning görs utifrån.** Förbered vägghålet och placera det fasta elementet enligt anvisningarna (sid. 37-42).

Fixera det fasta elementet i vägghålet och montera bort bågen (se sid. 44).

▶ **Einbau von außen vornehmen.** Die Maueröffnung vorbereiten und das feste Element nach den Vorschriften anbringen (Seite 37-42).

Das feste Element in der Maueröffnung fixieren und danach den Flügel demonstrieren (Seite 44 sehen).

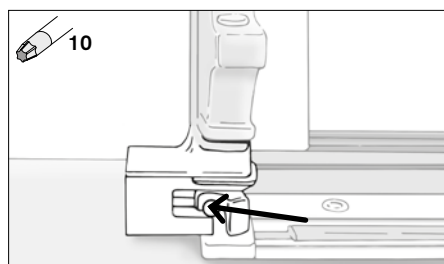

▶ Dismount the stopblock from the corner fitting at the bottom of the frame.

▶ Afmonter stopklodsen i hjørnebeslaget forneden på den faste karm.

▶ Montera bort stopklossen i hörnbeslaget i den fasta karmens nederkant.

▶ Klotz vom Eckbeschlag unten am Rahmen demontieren.

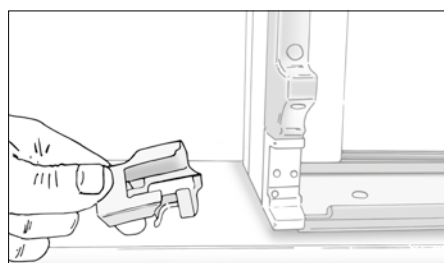

- ▶ VELFAC 200 ENERGY Sliding c. door (24mm threshold), 12/14
- ▶ VELFAC 200 ENERGY Skydedør (24mm bundstykke), 12/14
- ▶ VELFAC 200 ENERGY Skjuddörr (24mm tröskel), 12/14
- ▶ VELFAC 200 ENERGY Schiebetür (24mm Unterrahmen), 12/14

VELFAC®

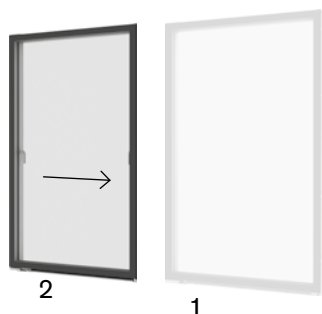

- ▶ Then the sliding unit is installed according to instructions (p. 37-42).
- ▶ Så skal det gående element sættes på plads efter forskrifterne (side 37-42).
- ▶ Nu ska det gående elementet sättas på plats enligt anvisningarna (sid. 37-42).
- ▶ Danach wird der bewegliche Flügel gemäß den Vorschriften installiert (Seite 37-42).

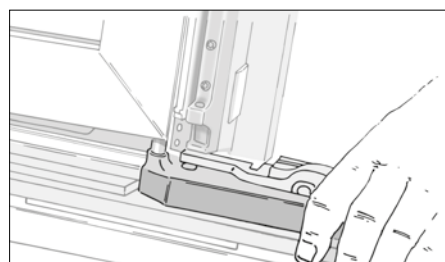

- ▶ While installing the sliding unit, make sure the tracks are aligned so that the sliding truck rolls across both units. Adjoin the two parts of the sliding door with an 8mm coupling profile or packing shims.

- ▶ Idet det gående element sænkes på plads, skal man sørge for at styre kørearmen, så den går i indgreb med køreskinnen i det faste element. Skydedørens 2 dele sammenstilles med 8mm sammenstillingsliste eller afstandsklodser.

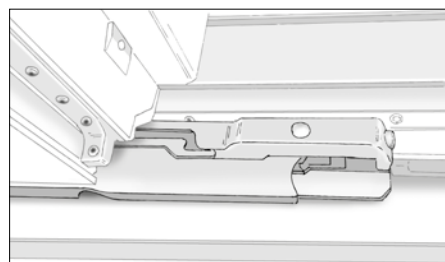

- ▶ När det gående elementet sänks på plats, ska man se till att styra körarmen, så att den går i ingrepp med körskenan i det fasta elementet. Skjuddörrens två delar sammanställs med 8 mm sammanställningsliste eller avståndsklossar.

- ▶ Bitte steuern Sie beim Einbau des beweglichen Elements den Gleitarm so, dass er in die Gleitschiene des festen Elements eingreift. Die 2 Teile der Schiebetür mittels mit einer 8mm Kopplungsleiste oder Abstandhalter verbinden.

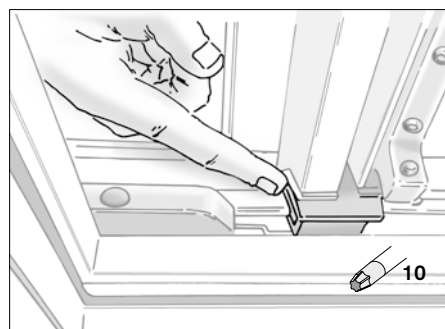

- ▶ Check that the sliding unit is correctly supported and fixed in the structural opening. Then open the sliding door and reinstall the stopblock.

- ▶ Kontrollér at det gående element er korrekt opklodset og fixeret i murhullet. Åbn så skydedøren og genmonter stopklodsen.

- ▶ Kontrollera att det gående elementet är korrekt uppklossat och fixerat i vägg-hålet. Öppna nu skjuddörren och återmontera stoppklossen.

- ▶ Kontrollieren Sie, ob das bewegliche Element korrekt aufgebockt und in der Maueröffnung fixiert ist. Danach die Schiebetür öffnen und den Klotz wieder montieren.

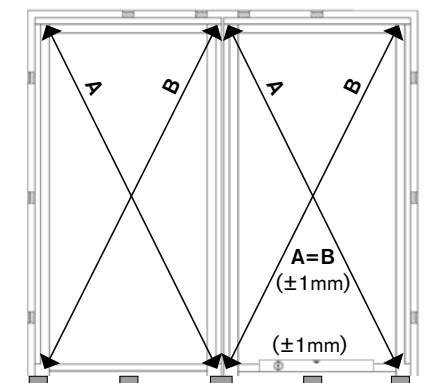

- ▶ Prior to final fixing, please check that the units are completely aligned, and that the installation tolerances of the sliding unit is correct. Then close and adjust (see p. 43) the sliding unit. Finally reinstall the fixed sash (see p. 44) and adjust if required.

- ▶ Inden endelig befæstigelse kontrollerer man, at elementerne står på en helt lige linje, og at krydsmålet af det gående element er inden for tolerancen. Herefter kan det gående element lukkes og justeres (se side 43). Til sidst genmonteres den faste ramme (se side 44) og justeres om nødvendigt.

- ▶ Innan slutlig infästning, kontrollerar man att elementen står i en helt rak linje, och att kryssmålet för det gående elementet är inom toleransen. Därefter kan det gående elementet låsas och justeras (se sid. 43). Till sist återmonteras den fasta bågen (se sid. 44) och justeras om nödvändigt.

- ▶ Vor der endgültigen Befestigung, kontrollieren Sie bitte, dass die Elemente in einer Linie stehen und dass das bewegliche Element im Winkel und in der Waage ist. Danach können Sie das bewegliche Element öffnen und justieren (Seite 43).

- ▶ Schließlich den festen Flügel wieder montieren (Seite 44) und nach Bedarf justieren.

▶ VELFAC 200 ENERGY Sliding c. door (24mm threshold), 13/14

▶ VELFAC 200 ENERGY Skydedør (24mm bundstykke), 13/14

▶ VELFAC 200 ENERGY Skjutdörr (24mm tröskel), 13/14

▶ VELFAC 200 ENERGY Schiebetür (24mm Unterrahmen), 13/14

VELFAC®

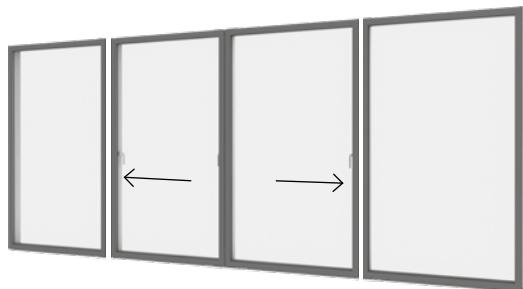
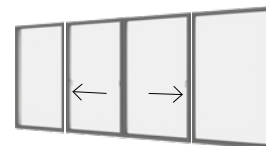

▶ The 2-leaf sliding casement door is delivered as three separate units.

▶ Den 2-fløjede skydedør leveres opdelt som tre elementer.

▶ 2-luft skjutdörren levereras uppdelad som tre elementer.

▶ Die 2-flügelige Schiebetür wird als dreiteiliges Element geliefert.

▶ Installation of the 2-leaf sliding casement door

This page describes the special conditions that apply to the coupling of the opening sashes unit and the fixed sash units.

NOTE: All guidelines for handling and installation as described prior to this page still apply.

▶ Montering af 2-fløjet skydedør

Denne side redegør for de særlige forhold, der gælder for sammenstilling af element med 2 gående rammer og elementer med stående rammer.

OBS: Alle retningslinjer for håndtering og indbygning som beskrevet hidtil gælder fortsat (side 35-48).

▶ Montering av 2-luft skjutdörr

Denna sida redogör för de särskilda förhållanden som krävs för sammanställning av element med 2 öppningsbara bågar och elementer med fast båge.

OBS: Alla riktlinjer för hantering och inbygning som beskrivs hittills gäller fortfarande (sida 35-48).

▶ Montage einer 2-flügeligen Schiebetür

Diese Seite beschreibt die besonderen Anforderungen, die für den Zusammenbau von Elementen mit Öffnungsflügeln und Seitenteilen gelten.

HINWEIS: Alle vorher beschriebenen Richtlinien bezüglich Handhabung und Einbau bleiben gültig (Seite 35-48).

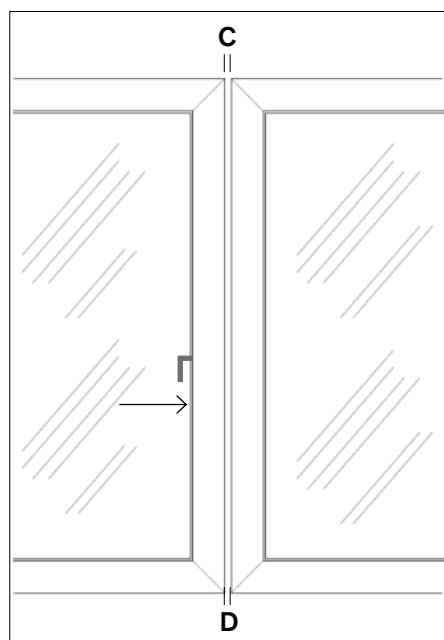

C=D=8mm
(±1mm)

▶ **The sliding tracks in the two units must align.** Therefore, the distance between the opening sashes unit and the fixed sash units in points C and D must be exactly 8mm, with a maximum of 1mm difference between C-measure and D-measure. Adjoin the two parts of the sliding door frame with an 8mm coupling profile or packing shims. Afterwards adjust the sash if required.

▶ **Køreskinne i de to elementer skal flugte.** Derfor skal afstanden mellem den gående og den faste karm i punkt C og D skal være præcis 8mm, med max. 1mm forskel på C-mål og D-mål. De to elementer sammenstilles med 8mm sammenstillingsliste eller afstandsklodser.

▶ **Körskenan i de två elementen måste ligga i samma linje.** Därför måste avståndet mellan karmen med öppningsbara bågar och karmen med fast båge i punkterna C och D vara exakt 8mm, med maximalt 1mm skillnad mellan C-mått och D-mått. De två elementen sammanställs med 8mm sammanställningslist eller avståndsklossar.

▶ **Die Gleitschiene der beiden Elemente muss bündig liegen.** Daher muss der Abstand zwischen den Rahmenteil in den Punkten C und D genau 8mm betragen. Die Differenz zwischen beiden Punkten darf bei max. 1mm liegen. Dazu sollten die beiden Elemente mittels einer 8mm breiten Kopplungsleiste oder Abstandhaltern verbunden werden.

- ▶ VELFAC 200 ENERGY Sliding c. door (24mm threshold), 14/14
- ▶ VELFAC 200 ENERGY Skydedør (24mm bundstykke), 14/14
- ▶ VELFAC 200 ENERGY Skjutdörr (24mm tröskel), 14/14
- ▶ VELFAC 200 ENERGY Schiebetür (24mm Unterrahmen), 14/14

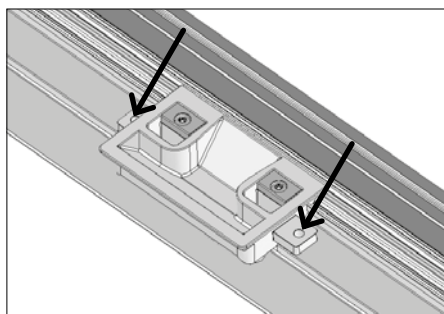
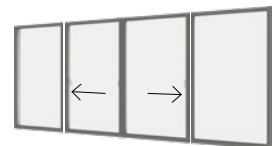

▶ **Installation of the striking plate** underneath the French casement mullion. From the factory, the striking plate is screwed onto the threshold (arrows) whereas the threshold cover plate is supplied separately on delivery.

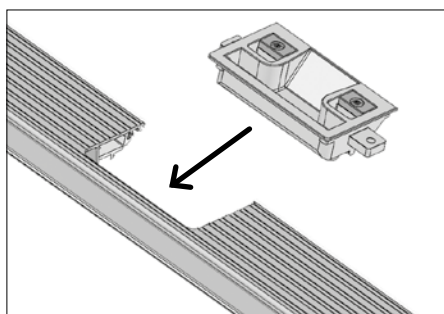

▶ **Montage af slutblikket under posten.** Slutblikket er af fabrik skruet fast på bundstykket (pilene), mens trædeskinnen er løst medleveret.

▶ **Montering av slutblecket under posten.** Slutblecket är från fabrik fastskruvat på tröskeln (pilarna), medan slitskenan levereras lös.

□ **Schließblech unter dem Pfosten montieren.** Das Schließblech ist ab Werk mit dem Unterrahmen verschraubt (siehe Pfeile), während die Trittschwelle lose mitgeliefert wird.

▶ When installing the threshold cover plate, unscrew the striking plate and place it in the opening in the cover plate.

▶ Når trædeskinnen skal monteres, skrues slutblikket af og placeres i udfræsningen i trædeskinnen.

▶ När slitskenan ska monteras skruvas slutblecket av och placeras i utfräsningen i slitskenan.

□ Schwelle montieren: Schließblech anschrauben und in der Ausfräsung in der Schwelle platzieren.

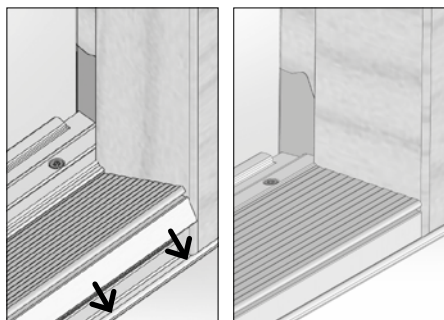

▶ Then, carefully place the threshold cover plate in the slot traversing the length of the threshold, carefully turn and press the cover plate into position.

▶ Sæt derefter trædeskinnen omhyggeligt i hakket i hele bundstykkets længde, drej forsigtigt trædeskinnen ned og tryk den på plads.

▶ Sätt därefter noga in slitskenan i skåran längs hela tröskelns längd, vrid försiktigt slitskenan och tryck ned den på plats.

□ Anschließend Trittschwelle sorgfältig über die gesamte Länge des Unterrahmens in die Kerbe einsetzen, Trittschwelle vorsichtig drehen und einrasten lassen.

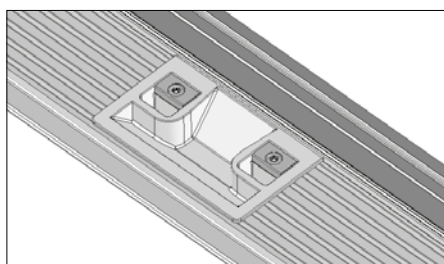

▶ Here, the striking plate is seen in the installed cover plate.

▶ Her ses slutblikket i den færdigmonterede trædeskinne.

▶ Här visas slutblecket i den färdigmonterade slitskenan.

□ Bild: Schließblech in der fertig montierten Schwelle.

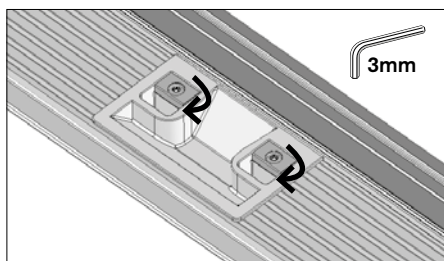

▶ **Adjusting the striking place** underneath the French casement mullion. Loosen the screws of the striking plate, allowing the adjusting pieces to be turned 180°.

▶ **Justering af slutblikket** under posten. Slutblikkets skruer løsnes, og justerbrikkerne kan drejes 180°.

▶ **Justering av slutblecket** under posten. Slutbleckets skruvar lossas, sedan kan justeringsbrickorna vridas 180°.

□ **Schließblech unter dem Pfosten anpassen.** Schrauben des Schließblechs lösen. Die Stellbleche können um 180° gedreht werden.

■ VELFAC 200 + Edge Rainscreen panels

■ VELFAC 200 + Edge Kassetter

■ VELFAC 200 + Edge Kassetter

□ VELFAC 200 + Edge Kassetten

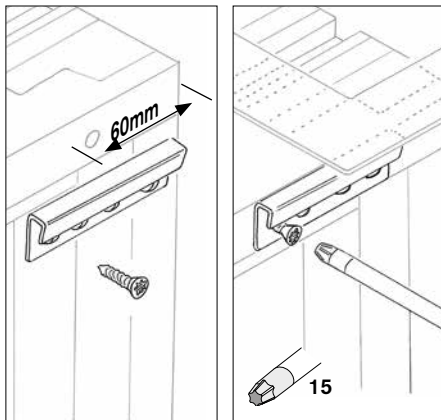

■ **Installation of separate panels:** Screw in the fitting at the top, ensuring that it will flush with the edge of the head.

(Panels on a VELFAC frame must be installed as a VELFAC 200 window).

■ **Montering af løse kassetter:** Monter topbeslag på egnet flade, så de kommer til at flugte med overkanten af kassetten.

(Kassetter på karm: Monteres som et VELFAC 200 vindue).

■ **Montering av lösa kassetter:** Skruva fast beslaget så att det upptill sitter i linje med kassetterns överkant.

(Kassetter på karm: Monteras som ett VELFAC 200 fönster).

□ **Montage von separaten Kassetten:** Montieren Sie die oberen Beschläge an einer geeigneten Stelle, so dass sie mit der Oberkante der Kassette abschließen.

(Kassetten auf Rahmen: Die Montage entspricht der Montage des Systems 200).

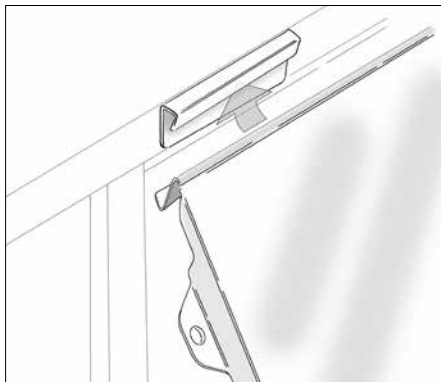

■ Push the panel up beneath the fitting. Adjust sideways.

■ Skub kassette op under beslag. Tilret sideværts.

■ Skjut upp kassetten under beslaget. Justera i sidled.

□ Führen Sie die Kassette von unten in die Beschläge ein und richten Sie sie seitwärts aus.

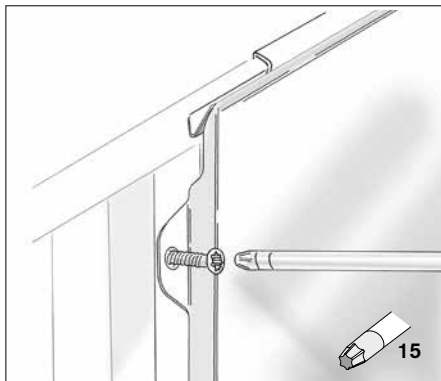

■ Press the panel against the frame and tighten the screws at a sloping angle.

■ Klem kassetten ind til muren og skru skruerne skråt i.

■ Kläm in kassetten mot karmen och skruva i skruvarna snett.

□ Nun drücken Sie die Kassette gegen die Mauer und drehen die Schrauben schräg ein.

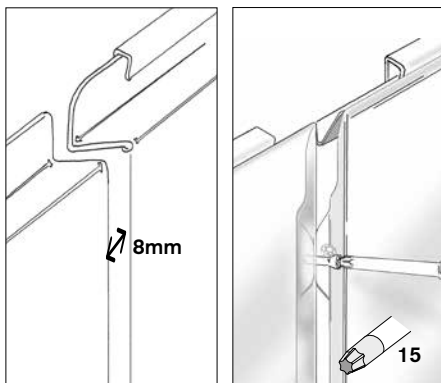

■ Install the next panel in the same way with 8mm space from the first panel.

■ Monter næste kassette på samme måde med 8mm afstand til første kassette.

■ Montera nästa kassett på samma sätt med 8mm avstånd till den första kassetten.

□ Die nächste Kassette montieren Sie in gleicher Weise, mit 8mm Abstand zur ersten Kassette.

- VELFAC 200 Facade panel, 1/2
- VELFAC 200 Facaderammer, 1/2
- VELFAC 200 Blindbågar, 1/2
- VELFAC 200 Fassadenflügel, 1/2

FIG 1

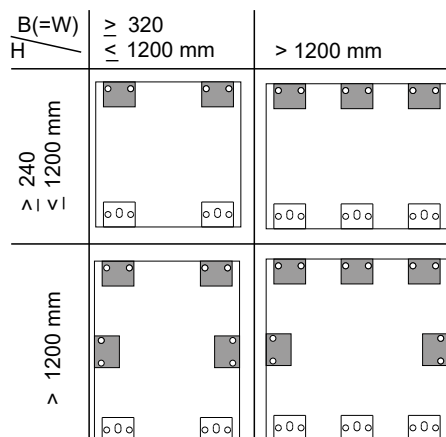

■ **Before installation:** See number of brackets necessary in FIG 1. Mounting brackets must be set to the wall according to FIG 2.

■ **Før montering:** Aflæs det nødvendige antal beslag i forhold til rammestørrelse i FIG 1. Studér korrekt placering af beslagene i FIG 2 - de skal sidde ud for fjedrene på rammen.

■ **Innan montering:** Kontrollera antalet nödvändiga beslag i förhållande till bågstorleken i FIG 1. Beslagen ska monteras på väggen enligt FIG 2.

□ **Vor der Montage:** Überprüfen Sie die erforderliche Anzahl Beschläge für die Flügelgröße laut FIG 1. Schauen Sie sich die korrekte Platzierung der Beschläge in FIG 2 an.

FIG 2

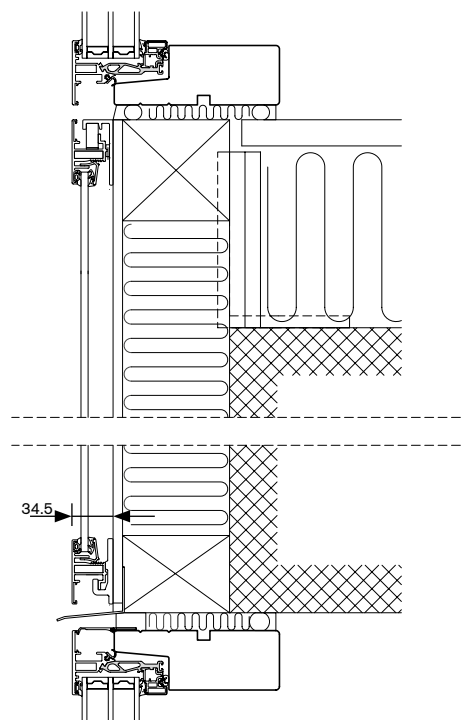
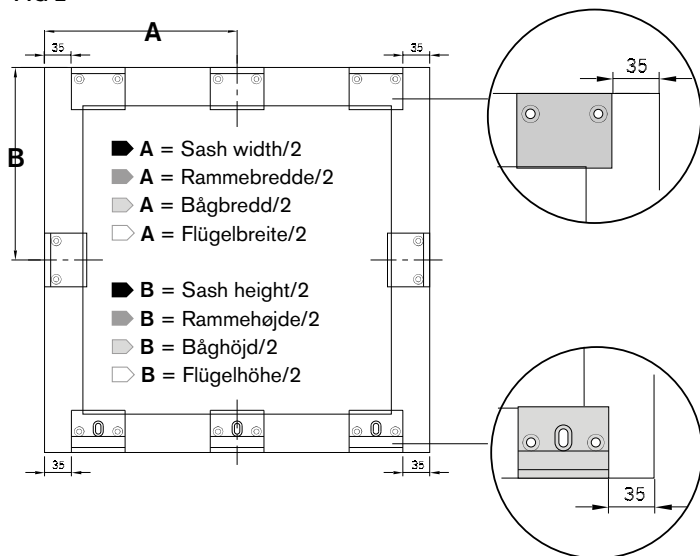

■ Installation example. Fixing screws and supporting structure are not supplied by VELFAC.

■ Indbygningseksempel.

■ Exempel på inbyggnad.

□ Einbaubeispiel.

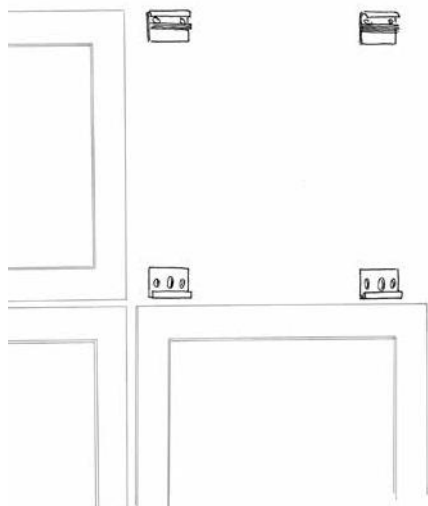

■ **Installation:** Set mounting brackets to the wall. Fit brackets with suitable countersunk screws where predrilled holes have been prepared. Attention: Fixing screws and supporting structure are not supplied by VELFAC.

■ **Montering:** Niveller rammens underkant ud og monter beslagene på væggen. Beslagene monteres med undersænkede skruer - forboring er nødvendig. Sørg for konstruktionsmæssigt korrekt valg af skruer og underlag!

■ **Montering:** Linjera bågens underkant och montera beslagen på väggen. Beslagen monteras med försänkta skruvar - förborring är nödvändigt. Välj skruvar som är anpassade för underlaget.

□ **Montage:** Nivellieren Sie die Unterkante des Flügels und montieren Sie die Beschläge an der Wand. Die Beschläge sind mit versenkbaren Schrauben zu befestigen. Ein Vorbohren ist notwendig. Es ist darauf zu achten, dass die richtige Schraubengröße und Dübel für die vorhandene Wand gewählt werden.

- ▶ VELFAC 200 Facade panel, 2/2
- ▶ VELFAC 200 Facaderammer, 2/2
- ▶ VELFAC 200 Blindbågar, 2/2
- ▶ VELFAC 200 Fassadenflügel, 2/2

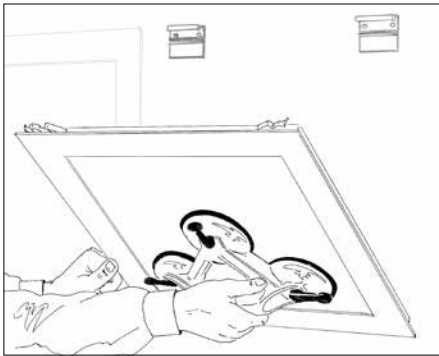

- ▶ Place the facade panel into the support brackets ...
- ▶ Sæt facaderammen i bærebreslagene...
- ▶ Placera blindbågen i bärbeslagen ...
- ▶ Setzen Sie den Fassadenflügel in die Beschlüge...

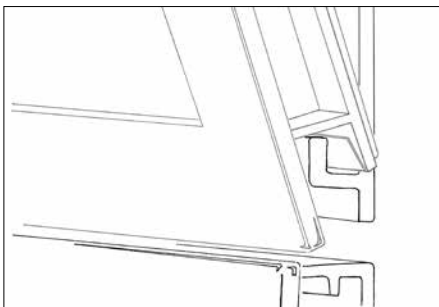

- ▶ ... and adjust sideways.
- ▶ ... og ret den til sidevæerts.
- ▶ ... och justera den i sidled.
- ▶ ... und richten Sie ihn seitwärts aus.

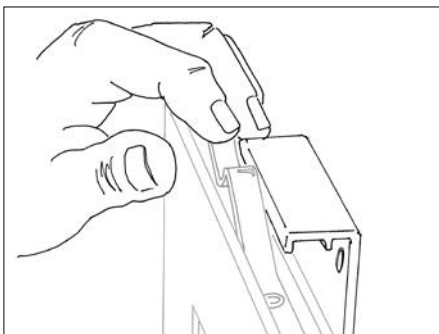

- ▶ Press down each of springs while clicking the panel into the retaining brackets.
- ▶ Hold hver fjeder nede, mens rammen klikkes på plads i tilholder-beslagene.
- ▶ Håll ner fjädrarna medan bågen klickas på plats i tillhållarbeslagen.
- ▶ Drücken Sie jede Feder herunter, während Sie den Flügel in die oberen Beschlüge einklicken.

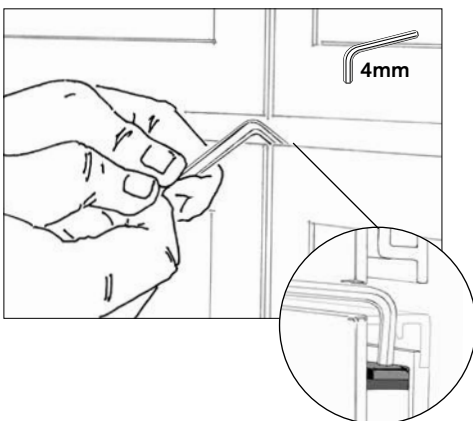

- ▶ **Dismounting:** Press down each of the springs using a 4mm Allen key while tilting the panel out of the bracket.
- ▶ **Afmontering:** Hold hver fjeder nede med en 4mm unbraconøgle, mens rammen vippes fri af beslaget.
- ▶ **Avmontering:** Håll ner fjädrarna med en 4mm insexnyckel, medan bågen fälls undan från beslaget.
- ▶ **Demontage:** Drücken Sie jede Feder mit einem 4mm Inbusschlüssel herunter, während Sie den Flügel aus den Beschlügen herauskippen.

- VELFAC 200 + Edge Ventilated panel
- VELFAC 200 + Edge Ventilert fyldning
- VELFAC 200 + Edge Ventilertad fyllning
- VELFAC 200 + Edge Ventilerte Füllung

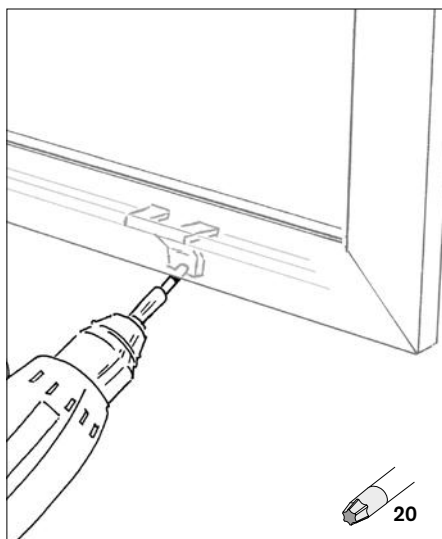

■ **Dismounting:** Unscrew the fittings underneath the bottom of the sash.
N.B. The sash is detached when released at the bottom.

■ **Afmontering:** Skru beslagene af nedenunder bunden af rammen.

OBS: Rammen er løs, når den løftes fri forneden.

■ **Avmontering:** Skruva av beslagen som sitter under botten på bågen.

OBS: Bågen är lös, när den lyfts ur nertill.

□ **Demontage:** Schrauben Sie die Beschläge unterhalb des Flügels ab.

PS: Wenn die Schrauben gelöst werden, kann der Flügel herausfallen.

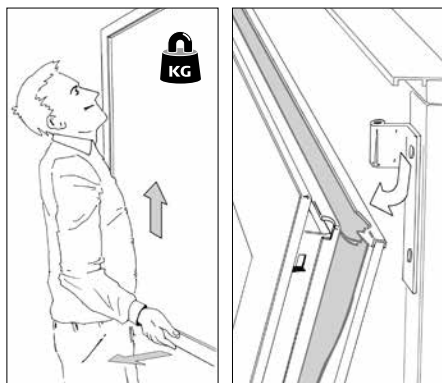

■ Lift the sash upwards, tilt outwards and lower it.

■ Løft rammen opad, træk den udad og sænk den ned.

■ Lyft bågen uppåt, dra den utåt och sänk ner den.

□ Heben Sie den Flügel hoch, ziehen Sie ihn nach außen und setzen Sie ihn danach ab.

- Backboard for VELFAC 200 + Edge panel - Mounting, 1/2
- Bagplade til VELFAC 200 + Edge fylding - Montage, 1/2
- Bakplatta till VELFAC 200 + Edge fyllning - Montage, 1/2
- Rückwandplatte für VELFAC 200 + Edge Füllung - Montage, 1/2



- Fill the cavity with insulation in accordance with specification (insulation not supplied by VELFAC). NB. Vapour barrier is integrated with backboard.
- Hulrummet i fyldingen isoleres forskriftsmæssigt (isolering leveres ikke af VELFAC). OBS: dampspærre er integreret i bagpladen.
- Fyllningens hålrum isoleras enligt gällande föreskrifter (isolering levereras inte av VELFAC). OBS! Fuktspärre är integrerat i bakplattan.
- Der Hohlraum in der Füllung ist vorschriftsmäßig zu isolieren (Isolierung nicht von VELFAC geliefert). Bitte beachten Sie: Eine Dampfsperre ist in der Rückwandplatte integriert.



- Place the backboard in the frame and tilt it in place.
- Bagpladen sættes på plads i karmen foruden og vippes ind foroven.
- Bakplattan sätts på plats i karmen nertill och trycks in mot karmen i toppen.
- Die Rückwandplatte wird von unten in den Rahmen eingesetzt und oben daran gekippt.

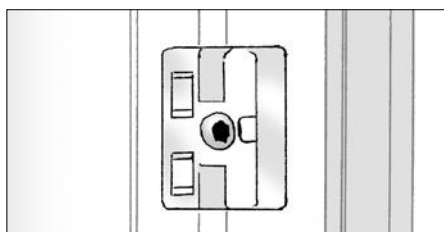

- Clips are factory fitted.
- Clips er monteret fra fabrik.
- Clips är monterade från fabrik.
- Werkseitig sind Clips angebracht.

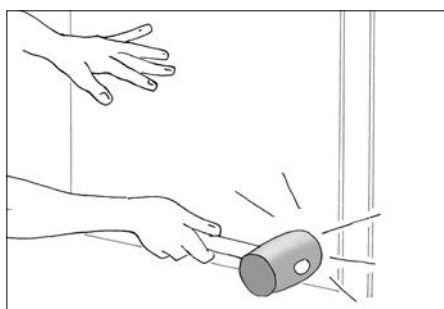

- After ensuring all the clip fittings are in place, knock the backboard in to place using a rubber hammer.
- Bagpladen bankes på plads med en gummihammer, så den går i indgreb med clipsene hele vejen rundt.
- Bakplattan fixeras på plats i clipsen med en gummiklubba hela vägen runt.
- Die Rückwandplatte wird mithilfe eines Gummihammers richtig platziert, sodass die Clips rundherum greifen.

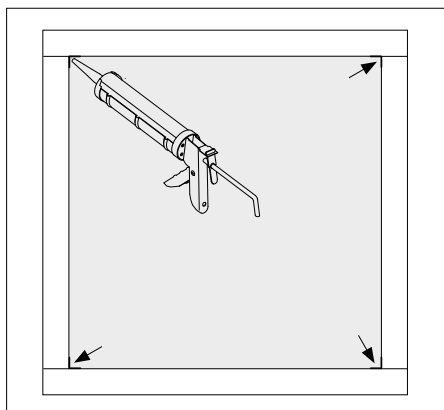

- Finally seal 2cm on both sides of all corners. The sealant should be pointed afterwards.
- Afslutningsvis fuges 2cm på hver side af alle hjørner. Fugen glittes efterfølgende.
- Avslutningsvis fogas det ca 2cm på varje sida av alla hörnor. Fogen jämnas till efterföljande.
- Zum Schluss 2 cm auf beiden Seiten in allen Ecken versiegeln. Die Dichtungsmasse anschließend glätten.

Backboard for VELFAC 200 + Edge panel - Dismounting, 2/2

VELFAC®

Bagplade til VELFAC 200 + Edge fylding - Afmontering, 2/2

Bakplatta till VELFAC 200 + Edge fyllning - Avmontering, 2/2

Rückwandplatte für VELFAC 200 + Edge Füllung - Demontage, 2/2

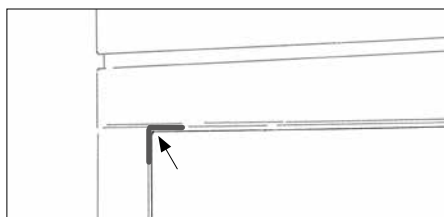

- Cut the sealant in all corners (2cm on both sides).
- Skær fugen op i alle hjørner (2cm til hver side).
- Skär upp fogen ca 2cm i alla hörnor.
- Schneiden Sie die Versiegelung in allen Ecken (2 cm auf jeder Seite).

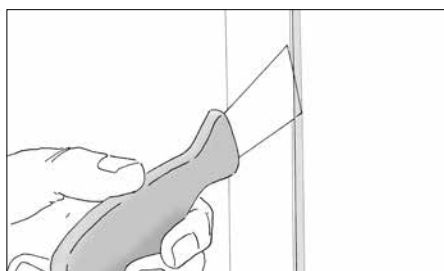

- Carefully slip a putty knife between the frame and the backboard seal.
- Stik forsigtigt en spartel ind mellem karm og læbe.
- Stick försiktigt in en spackel mellan karm och bakplatta.
- Einen Spachtel vorsichtig zwischen Rahmen und Lippe stecken.

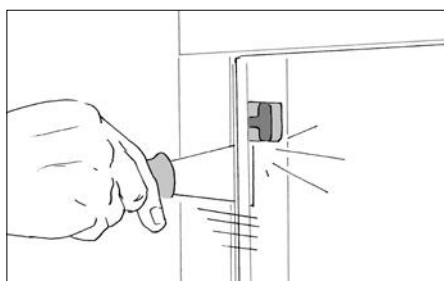

- Move the putty knife until you locate the fixing clip nearest the corner.
- Flyt spartlen så den rører clipsen nærmest hjørnet.
- Flytta spackeln så att den rör clipsen närmast hörnet.

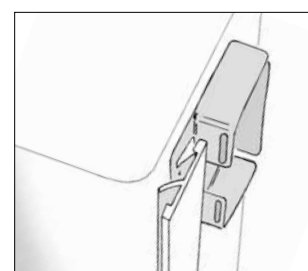

- Den Spachtel bewegen, sodass er den Clip berührt, der am dichtesten an der Ecke ist.

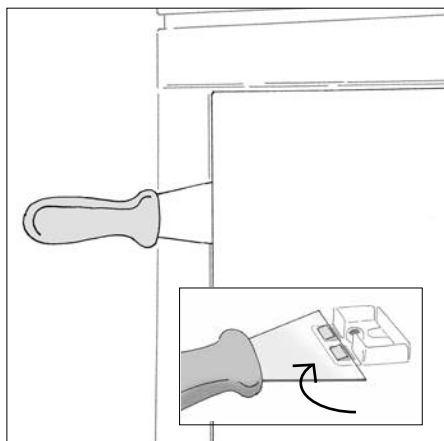

- Pull back the putty knife slightly and move it in front of the clip. Push the knife forward to release the barb of the clip, then leave it in place.
- Træk spartlen lidt ud og før den hen foran clipsen. Tryk spatlen ind, så clipsens modhagere udløses. Lad spartlen sidde i.
- Dra ut spackeln något och för den ner i clipset. Tryck in spackeln så att clipsens hullingar utlöses. Låt spackeln sitta kvar.
- Den Spachtel etwas herausziehen und vor den Clip setzen. Dann den Spachtel hineindrücken, damit die Widerhaken des Clips ausgelöst werden. Den Spachtel drinlassen.

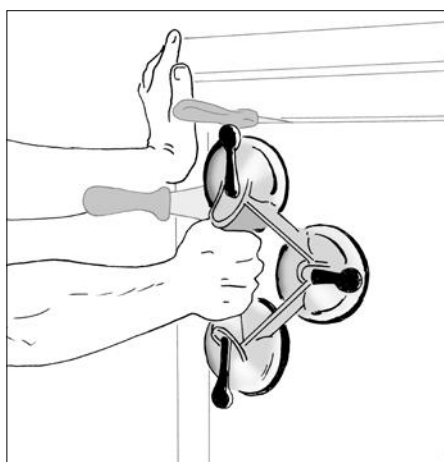

- Release the fixing clip on the other side of the corner in the same way. Then pull the corner free. All clips must be released in the same way. Clips are positioned at app. every 40cm.
- Udløs clipsen på den anden side af hjørnet tilsvarende. Lad også denne spartel sidde og træk hjørnet frit. Alle clips skal udløses på tilsvarende måde. Der sidder clips for ca. hver 40cm.
- Frigör clipsen på den andra sidan på samma sätt. Låt också den spackeln sitta kvar och frigör hörnet. Alla clips skall utlösas på motsvarande sätt. Det sitter clips ca, var 40cm.
- Den Clip auf der anderen Seite der Ecke in gleicher Weise auslösen. Hier auch den Spachtel sitzen lassen und die Ecke frei ziehen. Alle Clips sind auf die gleiche Art auszulösen. Ca. alle 40 cm befindet sich ein Clip.

- ▶ VELFAC 200 + Edge with motor
- ▣ VELFAC 200 + Edge med motor
- ▣ VELFAC 200 + Edge med motor
- ▣ VELFAC 200 + Edge mit Motor

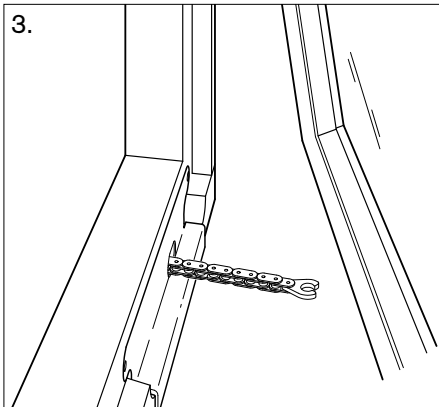
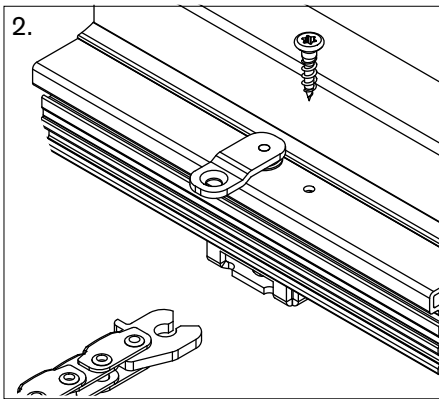
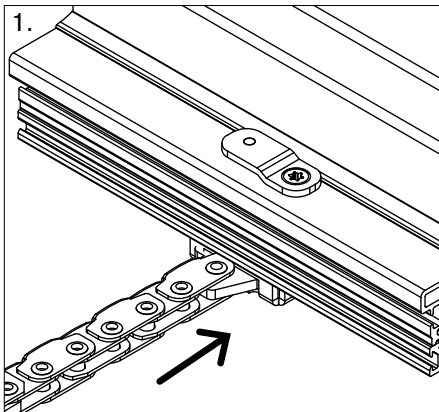

- ▶ **Dismounting:** First open the sash (or the split pin might snap) (1). Now remove the screw (4x20 US) and turn the plate 90° (2). Pull the sash free of the chain (3).
- ▣ **Afmontering:** Åbn først vinduet, da splitten ellers kan knække (1). Fjern nu skruen (4x20 US), og drej beslaget 90° (2). Træk rammen fri af kæden (3).
- ▣ **Avmontering:** Öppna först fönstret, annars kan sprinten gå av (1). Skruva nu ut skruven (4x20 US) och vrid beslaget 90° (2). Dra loss bågen från kedjan (3).
- ▣ **Demontage:** Zuerst öffnen Sie das Fenster, da sonst der Splint brechen kann (1). Jetzt entfernen Sie die Schraube (4x20 US) und drehen Sie den Beschlag um 90° (2). Ziehen Sie den Flügel von der Kette ab (3).

- ▶ During installation, please connect motor(s) and cable(s) which have been delivered with the window, ensuring you follow the enclosed instructions.
- ▣ Før indbygning af vinduet forbindes motor(er) med de ledning(er), der følger med vinduet. Følg den vejledning, der ligger i posen.
- ▣ Innan fönstret monteras ska motorn/motorerna anslutas till ledningen/ledningarna som följer med fönstret. Följ anvisningen som ligger i förpackningen.
- ▣ Bitte lesen Sie vor Montage bzw. Demontage die der Fensterlieferung beige-fügte Montageanleitung für Motoren. Vor Montage des Fensters müssen die Kabel an den/die Motor/en angeschlossen werden.

- ▶ If you have a problem with the motor, please call the VELFAC Customer Service Department tel. 01 223 897100 (GB) or tel. 01 297 1027 (IRL).
- ▣ Hvis du har problemer med motoren, så kontakt VELFAC Serviceafdeling på tlf. 7628 8500.
- ▣ Om du får problem med motorn, kontakta VELFAC AB, 08 7562800.
- ▣ Sollten sich dennoch Rückfragen ergeben, so setzen Sie sich bitte mit dem VELFAC Kundendienst unter Tel.: 040 299 962 610 in Verbindung.

- ▶ VELFAC 200 + Edge with 180° hinge
- ▣ VELFAC 200 + Edge med 180° hængsel
- ▣ VELFAC 200 + Edge med 180° gångjärn
- ◻ VELFAC 200 + Edge mit 180°-Band

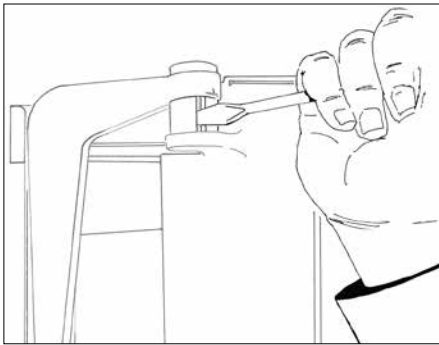

- ▶ **Dismounting:** Remove the retaining ring at the top of the sash with a screw-driver.
- ▣ **Afmontering:** Fjern låsering foroven med en skruetrækker.
- ▣ **Avmontering:** Lossa låsringen upptill med en skruvmejsel.
- ◻ **Demontage:** Entfernen Sie den oberen Seegering mit einem Schraubenzieher.

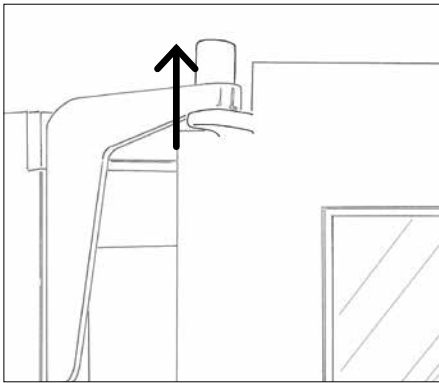

- ▶ Now it is possible to lift the sash to a point where...
- ▣ Herefter kan rammen løftes så højt, at...
- ▣ Därefter kan bågen lyftas så högt att...
- ◻ Jetzt kann der Flügel so weit gehoben werden, dass...

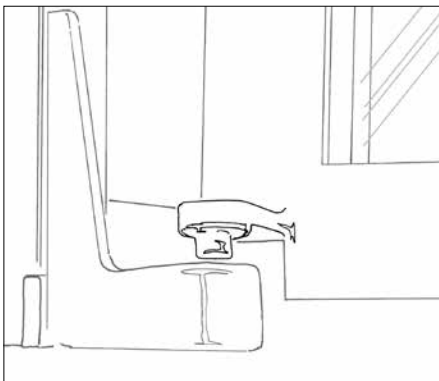

- ▶ ... it is released at the bottom and can be removed.
- ▣ ... den slipper fornedet og kan løftes ud.
- ▣ ... den kan lossas nertill och lyftas ur.
- ◻ ... er sich unten löst und herausgenommen werden kann.

▶ VELFAC 200 + Edge Installation of drip flashing, 1/2

▶ VELFAC 200 + Edge Montage af vandnæse, 1/2

▶ VELFAC 200 + Edge Montering av droppnäsa, 1/2

▶ VELFAC 200 + Edge Montage Wassernasenprofil, 1/2

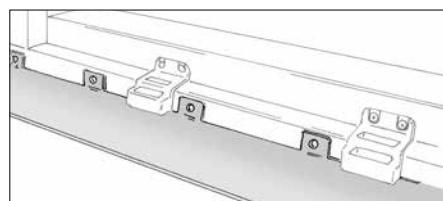
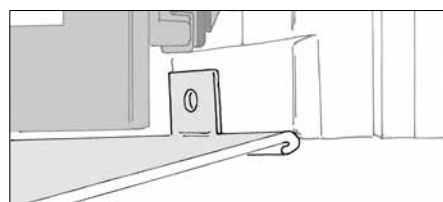
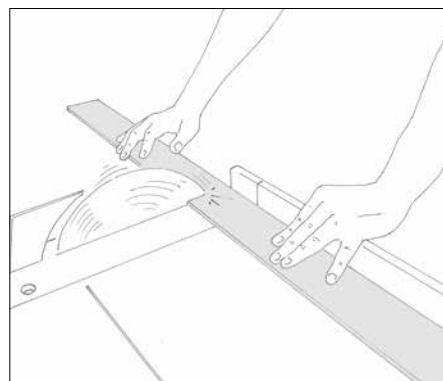
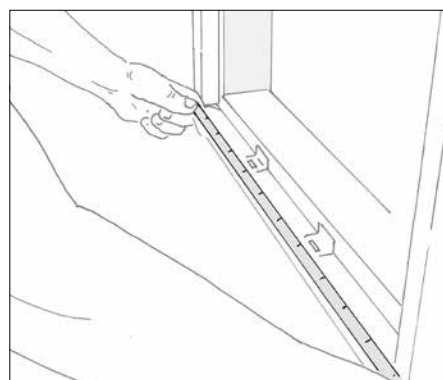
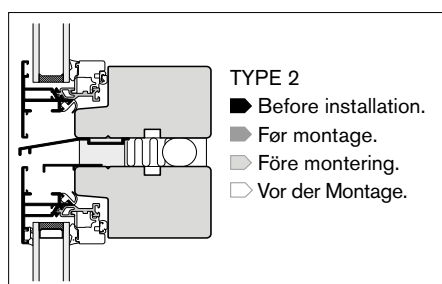
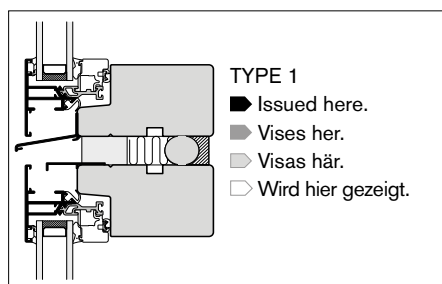

▶ **Purpose.** In order to reduce pressure on the window gaskets, a drip flashing is required for every 3m min. (breaks the rainwater flow in the vertical sealing). Using drip flashing type 1 it is recommended to install the drip flashing after sealing. Type 2 must be fitted before installation.

▶ **Formål:** En vandnæse skal monteres for hver 3m i højden for at bryde regnvandets løb i den lodrette fuge. Dermed mindskes belastningen på vinduets pakninger. Vandnæse type 1 kan med fordel monteres, efter der er fuget. Type 2 skal skrues fast på underkarmen før indbygning af vinduerne.

▶ **Syfte.** En droppnäsa monteras var tredje höjdmeter för att bryta regnvattnets flöde längs fasad och fog. Därmed minskas belastningen på fönstrets tätningstister. Droppnäsa typ 1 monteras efter att skarvar mellan fönstren har fogats. Typ 2 ska skrivas fast på underkarmen innan inbyggnad av fönstren.

□ **Zweck:** Für alle 3 m Höhe muss eine Wassernase montiert werden, um den Lauf des Regenwassers in der senkrechten Fuge zu brechen. Dadurch wird die Belastung der Fensterdichtungen gemindert. Die Wassernase Typ 1 kann vorteilhaft nach dem Fugen montiert werden. Typ 2 muss vor dem Einbau der Fenster am Unterrahmen festgeschraubt werden.

▶ **Measure** the desired length of a drip flashing, e.g. window width.

▶ **Mål** den ønskede længde af, fx. vinduespartiets bredde.

▶ **Mät** önskad längd på droppnäsan, tex fönstrets bredd.

□ **Messen Sie** die gewünschte Länge, z. B. die Breite der Fensterpartie.

▶ **Cut** the drip flashing in desired length (right angle). In window bands drip flashings may be used in full length across couplings.

▶ **Kort vandnæsen** af i ønsket længde (ret vinkel). I vinduesbånd bruges vandnæser i fuld længde hen over sammenstillinger.

▶ **Såga till droppnäsan** till önskad längd (rät vinkel). I fönsterband skarvas droppnäsan i fulla längder.

□ **Kürzen Sie die Wassernase** (im rechten Winkel) auf die gewünschte Länge. Im Fensterband werden Wassernasen in voller Länge über die Zusammenstellungen verwendet.

▶ **Drip flashings** are to be fixed on the curved lower edge of the front of the sill (4x20mm screws). Sashes may be opened before installing the drip flashing.

▶ **Vandnæsen** monteres på den buede underkant på bundkarmens forside (4x20mm skruer). Gående rammer kan med fordel åbnes før montage af vandnæsen.

▶ **Montera droppnäsan** på den fasade delen av trösklens främre del (4x20mm skruvar). Öppningsbara bågar kan med fördel öppnas vid montage av droppnäsa.

□ **Die Wassernase** ist an der gebogenen Unterkante der Vorderseite des Unterrahmens zu montieren (4x20 mm Schrauben). Öffnungsflügel können vorteilhaft vor der Montage der Wassernase geöffnet werden.

▶ VELFAC 200 + Edge Installation of drip flashing, 2/2

▶ VELFAC 200 + Edge Montage af vandnæse, 2/2

▶ VELFAC 200 + Edge Montering av droppnäsa, 2/2

▶ VELFAC 200 + Edge Montage Wassernasenprofil, 2/2

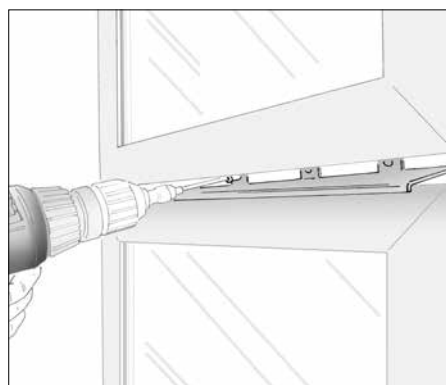
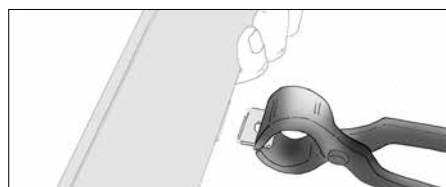
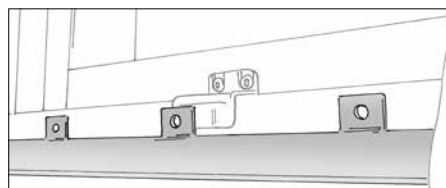

- ▶ Break off a cleat, if it conflicts with fittings, striking plates or sealings.
- ▶ Hvis lasker konflikter med beslag, slutblik eller fuger, knækkes de af.
- ▶ Klipp av ev. flikar som hamnar vid beslag, slutbleck eller fogar.
- ▶ Wenn Laschen mit Beschlägen, Schließblechen oder Fugen in Konflikt kommen, brechen sie ab.

▶ **Fixing.** Use a cordless screwdriver with a long magnetic bit. Be careful not to scratch aluminium sash and drip flashing. Protect the surface of sash and drip flashing by fitting a piece of tube around the bit.

▶ **Fastgørelse.** Brug skruemaskine med lang magnetisk bit. Pas på ikke at skramme alu-ramme og vandnæse. Sæt et stykke slange omkring bitten for at beskytte overfladen på rammer og vandnæse.

▶ **Montage.** Använd skruvdragare med lång magnetisk bitshållare. Var försiktig så att inte aluminiumbåge och droppnäsa repas. Skydda bågar och droppnäsa genom att fästa ett stycke slang runt biten.

▶ **Befestigung.** Verwenden Sie den Akkuschauber mit langem magnetischem Steckschlüsseinsatz. Achten Sie darauf, keine Kratzer auf AluFlügel und Wassernase zu hinterlassen. Legen Sie ein Stück Schlauch um den Steckschlüsseinsatz, um die Oberfläche von Flügel und Wassernase zu schützen.

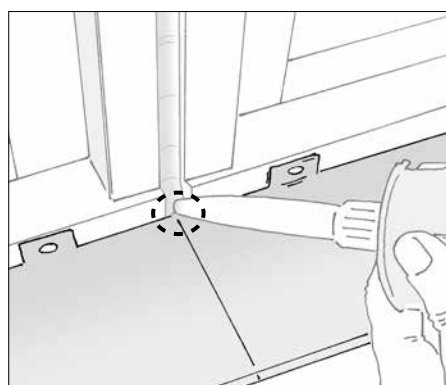
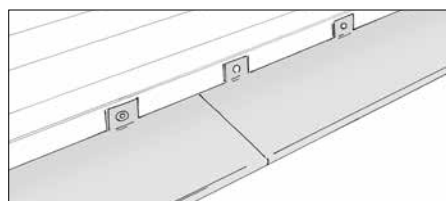
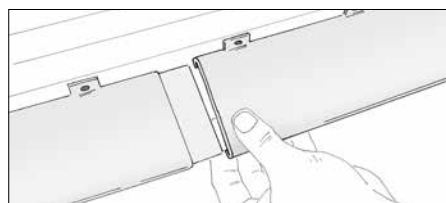

▶ **Gather** drip flashings with the coupling plate, to make the drip flashing level along the facade.

▶ **Samling.** Vandnæser samles vha. en samleplade, så vandnæsen flugter i hele facadens længde.

▶ **Skarvning.** Droppnäsorna skarvas med hjälp av skarvplåtar för bästa resultat.

▶ **Zusammenbau.** Wassernasen werden mit Hilfe einer Montageplatte zusammengebaut, so dass die Wassernase mit der gesamten Länge der Fassade fluchtet.

▶ **Finally.** Seal the holes between vertical sealing and drip flashing.

▶ **Afslutning.** Evt. huller mellem lodret fuger og vandnæse lukkes med fugemasse.

▶ **Avslutning.** Eventuella hål mellan fog och droppnäsa kompletteras med fogmassa.

▶ **Abschluss.** Evtl. Löcher zwischen senkrechter Fuge und Wassernase sind mit Fugenmasse zu schließen.

- ▶ VELFAC 200 + Edge acoustic trickle vent (in packer)
- ▶ VELFAC 200 + Edge lydventil (i påføring)
- ▶ VELFAC 200 + Edge ljudventil (i påføring)
- ▶ VELFAC 200 + Edge Schallschutzventil (in Auffütterung)

▶ **Installation:** VELFAC acoustic vents are delivered separately for on site installation. Please follow these instructions in order to fully weather seal and install the vents, and the complete unit correctly.

- ▶ **VELFAC lydventil monteres på byggepladsen.** Sådan sikrer du korrekt montage og fugning af påføring med lydventil.
- ▶ **VELFAC ljudventil monteras på byggarbetsplatsen.** Sådan säkrar du en korrekt montering och fogning av påføring med ljudventil.
- ▶ **VELFAC Schallschutzventil muss an der Baustelle montiert werden.** So wird das Schallschutzventil korrekt montiert.

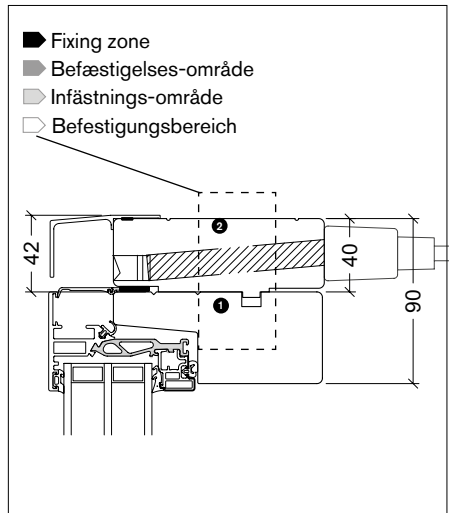

▶ The packer should be exactly the same length as the window unit.

1. Gun in silicone along the length of groove at the head of the window.
2. Place the packer on top of the window ensuring that the tongue and groove line up properly.

▶ Påføringen skal være nøjagtig samme længde som vindueselementet.

1. Læg silikone i hele notens længde.
2. Placer påføringen på vinduets overkarm, så fjer og not passes ind i hinanden.

▶ Påføringen skall vara i exakt samma längd som fönsterelementet.

1. Lägg silicon i hela notens längd.
2. Placera påføringen på fönstrets överkant, så att kex och not passar i varandra.

▶ Die Auffütterung muss genau dieselbe Breite wie das Fensterelement haben.

1. Befestigen Sie Silikone um die ganze Nut.
2. Platzieren Sie die Auffütterung auf der Oberkante des Fensters, somit Feder und Nut miteinander passen.

▶ **N.B.** don't screw through the vent itself. Fixing area is over the jambs.

▶ **OBS:** skru ikke ned i selve ventilen. Befæstigelsesområdet er over sidekarmene.

▶ **OBS:** Skruva ej ned i själva ventilen. Infästningsområden är över sidokarmarna.

▶ **Achtung:** Schrauben Sie nicht durch das Ventil. Befestigungen sind über die Seitenflügel zu finden.

▶ Screw directly through the packer into the window frame using 4x65mm wood screws. If more vents within one packer, fixing between packers is recommended.

▶ Skru lodret gennem påføringen og ned i vinduets overkarm (4x65mm træskruer). Er der flere ventiler i samme påføring, bør der befæstes mellem ventilerne også.

▶ Skruva lodrätt genom påføringen och ned i fönstrets överstycke (4x65mm träskruvar). Är det fler ventiler i samma påføring, bör det skruvas mellan ventilerna också.

▶ Schrauben Sie direkt durch die Auffütterung im Oberrahmen (4x65mm Holzschrauben). Falls mehr Ventile in derselben Auffütterung zu finden sind, ist empfehlenswert, auch zwischen den Ventilen zu befestigen.

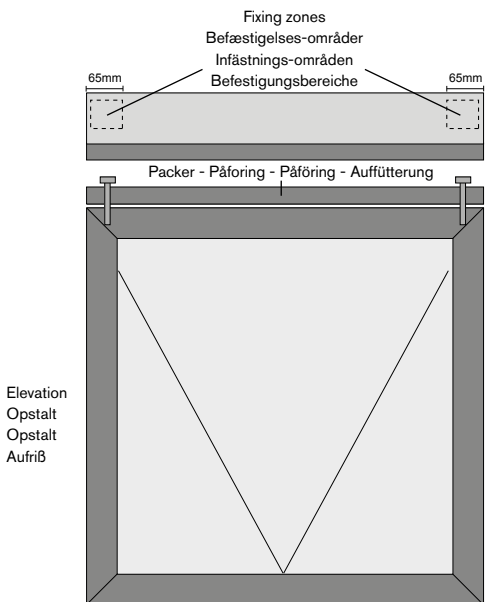

VELFAC 200 ENERGY + Edge

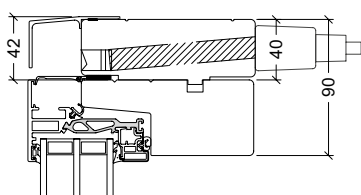

- ▶ Installed on 114mm mainframe
- ▶ Monteret på 114mm karm
- ▶ Monterad på 114mm karm
- ▶ Auf 114mm Rahmen montiert

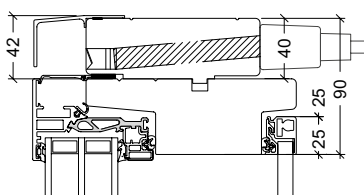

- ▶ Installed on 3 + 1 window
- ▶ Monteret på forsatsramme-løsning
- ▶ Monterad på tilläggsbåge-løsning
- ▶ Auf Rahmen mit Vorsatzflügel montiert

VELFAC 200 DGU

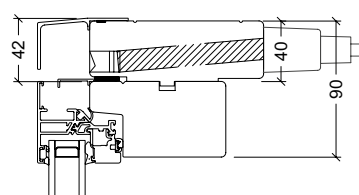

▶ Installed on 90mm mainframe

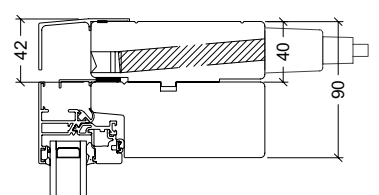

▶ Installed on 115mm mainframe

- VELFAC 200 + Edge 2+1 inner sash
- VELFAC 200 + Edge Forsatsramme
- VELFAC 200 + Edge Tilläggsbåge
- VELFAC 200 + Edge Vorsatzflügel

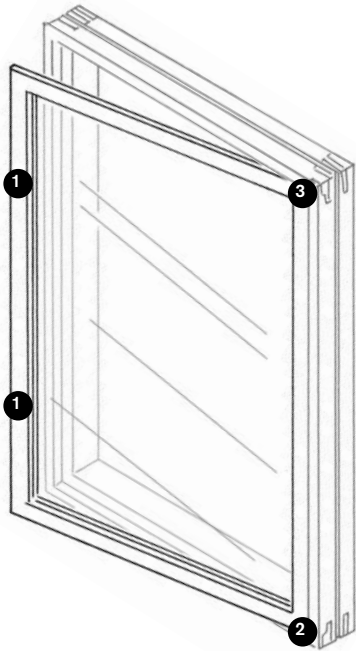

■ **N.B.** The side hung 2+1 inner sash is shown here. Operation of the top hung inner sash is the same but rotated by 90°. The top hung inner sash must be removed for cleaning.

■ **OBS:** Her er vist sidehængt forsatsramme. Forsatsrammer hængslet i toppen betjenes tilsvarende, blot drejet 90°.

■ **OBS:** Här visas sidohängd tilläggsbåge. Tilläggsbåge med gångjärn i överkant betjnas på samma sätt, men vridet 90°.

□ **Hinweis:** Hier sehen Sie einen Vorsatzflügel (an der Seite angeschlagen). Vorsatzflügel, die oben angeschlagen sind, werden ähnlich bedient, einfach 90° gedreht.

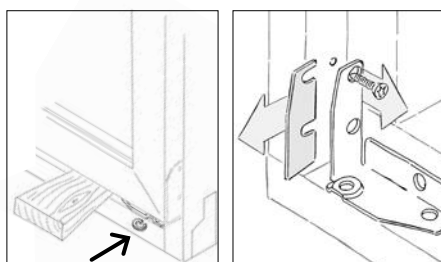
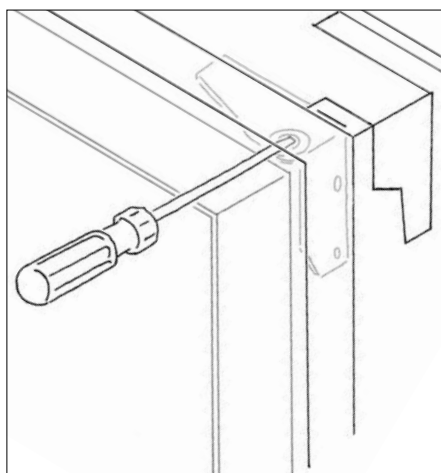
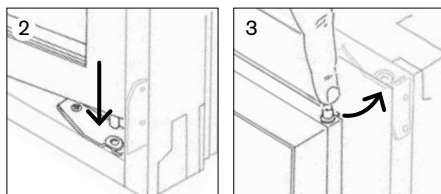
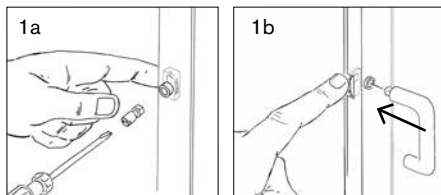

■ **Installation:** Hold down the latch, then insert either a screw (1a), or a handle (1b). Place the bottom hinge pin in fitting (2), hold down the top hinge pin (3) and click the sash into position. Close the sash by using the handles or the screws.

■ **Montering:** Hold låsepalen inde, mens skrue eller greb trykkes på plads (1). Sæt hængseltap i beslag forneden (2), hold hængseltap foroven inde (3) og klik rammen på plads. Luk rammen vha. skruer eller greb.

■ **Montering:** Håll in låsspärren medan skruvar eller grepp trycks på plats (1). Sätt i gångjärnstappen i beslaget nertill (2), håll in gångjärnstappen upptill (3) och klicka bågen på plats. Stäng bågen med hjälp av skruvar eller grepp.

□ **Montage:** Halten Sie die Sperrklinke ein, während Sie die Schraube oder den Griff einsetzen (1). Montieren Sie den Scharnierstift im Beschlag unten (2). Halten Sie den Scharnierstift oben ein (3), und drücken Sie den Flügel auf. Schließen Sie den Flügel mit Schrauben oder Griffen.

■ **Dismounting:** Hold down top hinge pin, and tip out the sash.

■ **Afmontering:** Tryk øverste hængseltap ind, mens rammen vippes ud.

■ **Avmontering:** Den översta gångjärns-tappen trycks in medan bågen fällt ut.

□ **Demontage:** Drücken Sie den Scharnierstift oben ein, während Sie den Flügel lösen.

■ **Height / side adjustment:** Insert a washer or dismount the plate under the hinge fittings.

■ **Højde-/sidejustering:** Indskyd skive eller fjern plade under hængselsbeslag.

■ **Höjd-/sidjustering:** Skjut in en skiva eller ta bort en platta under gångjärnsbeslaget.

□ **Höhenanpassung / Justierung seitwärts:** Fügen Sie eine Scheibe ein oder entfernen Sie die Platte unter dem Scharnierbeschlag.